

# MASTERING AIR TRANSFER

LAMELLENWÄNDE



# INHALT

Sortimentsübersicht	3
Darum brauchen Sie Lamellenwandsysteme	6
Unterstützung von A bis Z	8
Warum Renson?	10
Produktübersicht	
Lamellentypen	20
Trägerstrukturen	67
Zubehör	76
Spezifische Anwendungen	84
Allgemeines	101

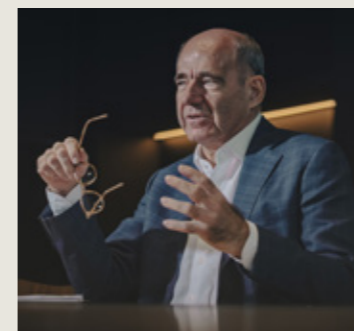

// *Bei der Entwicklung innovativer Lösungen ist die Harmonie zwischen technischer Leistung und Ästhetik oberste Priorität. So fügen wir jedem Gebäude einen architektonischen Mehrwert hinzu.* //

# ÜBERSICHT ÜBER DAS SORTIMENT

	L.033.01	L.033CL	L.033IM1	L.033.08	L.033V	L.050.00	L.050.25		L.050HF	L.050CL	L.050IM1	L.050IM2	L.050W	L.050WS	L.050WV	L.060AC	
Seitenzahl	S. 26	S. 28	S. 28	S. 30	S. 30	S. 32	S. 34		S. 34	S. 36	S. 36	S. 36	S. 38	S. 38	S. 38	S. 42	
Lamellenabstand	33,3	33,3	33,3	33,3	33,3	50	50		50	50	50	50	50	50	50	60	
Luftdurchlass		NZ								NZ							
Wasserbeständigkeit		NZ	NV							NZ					NV		
Sichtschutz																	

	L.060HF	L.066.01	L.066.06	L.066S	L.066CL	L.066IM1	L.066P		L.066V	L.075HF	L.120.01	L.150ACL	L.150ACS	L.150DAC	L.170ACL	L.170 ACS	L.170DAC
Seitenzahl	S. 40	S. 44	S. 44	S. 44	S. 46	S. 46	S. 50		S. 48	S. 52	S. 54	S. 56	S. 56	S. 58	S. 60	S. 60	S. 62
Lamellenabstand	60	66	66	66	66	66	66		66	75	120	150	150	150	170	170	170
Luftdurchlass					NZ												
Wasserbeständigkeit				NV	NZ	NV	NV							NV			NV
Sichtschutz																	

NV: Nicht verfügbar  
NZ: Nicht zutreffend



# GRÜNDE FÜR LAMELLENWAND-SYSTEME

## LINIUS-LAMELLENWÄNDE

Seit mehr als 115 Jahren investiert Renson in die Schaffung gesunder Räume. Daraus resultiert unter anderem ein vielseitiges Angebot an Aluminium-Fassadensystemen. Linius kombiniert **hohe Qualität mit Funktionalität und Langlebigkeit**. Für ein ansprechendes Ergebnis sind die Befestigungselemente der Profile so weit wie möglich verdeckt. So profitieren Sie von einem zeitgemäßen Aussehen und vielen interessanten Vorteilen.



### Optimale Lüftung

Abgestimmt auf die spezifischen Bedürfnisse von Rechenzentren bietet Linius eine Lösung mit dem gewünschten Luftdurchlass.



### Schalldämmung

Die Akustiklamellen bestehen aus nicht brennbarer Mineralwolle für optimale Schalldämmung.



### Sichtschutz

Linius ist ein offenes Lamellenwandssystem, das einen Sichtschutz für technische Anlagen gewährleistet.



### Regenschutz

Linius wurde gemäß EN 13030:2001 bei Schlagregen mit einer Kapazität von 75 l/h und einer Windgeschwindigkeit von 13 m/s getestet.



### Einzigartiges Fassadendesign

Mit Lamellen in allen möglichen Farben und zahlreichen Formen – und als weiteren Pluspunkt mit Biegung – bietet Linius umfangreiche Gestaltungsmöglichkeiten in Bezug auf die Ästhetik.

Das Fassadensystem Linius mit horizontalen Linien sorgt für eine **ästhetische und zugleich funktionale Außenhülle**. Die Linius-Lamellen sind seit vielen Jahren ein fester Bestandteil des Sortiments von Renson und werden in einer Vielzahl von industriellen und gewerblichen Projekten eingesetzt.

Auf der Grundlage von Rückmeldungen von Monteuren und Nutzern hat Renson eine breite Palette von Möglichkeiten für unterschiedliche Bedürfnisse entwickelt: **der Schalldämmung bis hin zur maximalen Wasserabweisung, vom Sichtschutz bis hin zur optimalen Lüftung**. Schließlich ist der Praxistest nach wie vor die wichtigste Qualitätskontrolle.



### Insektenschutz

Das Drahtgeflecht verhindert das Eindringen von Insekten, Schädlingen oder Vögeln durch das Lamellenwandssystem.



### Montagefreundlichkeit

Dank des einfachen Clipselements ist Linius führend in Bezug auf die einfache und schnelle Montage. Die nahtlose Integration von Türen und herausnehmbaren Kassetten trägt zu diesem Komfort bei.



### Langlebigkeit

Das Linius-Lamellenwandssystem besteht vollständig aus Aluminium und ist somit zu 100 % recycelbar. Eine Umweltproduktdeklaration (EPD) ist verfügbar.



### Zertifikate

BSRIA: Luftdurchlass und Wasserbeständigkeit  
IFT: Schalldämmung  
TÜV: Stabilität - Clipkraft  
VUB: Stabilität - Windeinwirkung

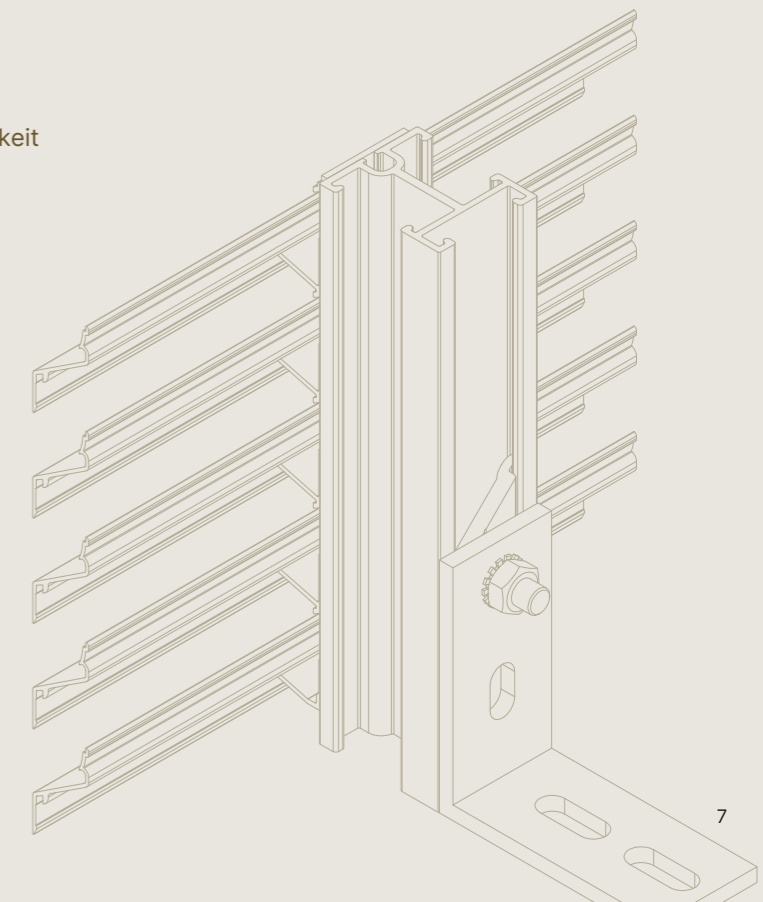

# UNTERSTÜTZUNG VON A BIS Z

Wir sind für Sie (und Ihr Team) da! Schulung benötigt?  
Technische Unterstützung oder Intervention vor Ort?

UNTER-  
STÜTZUNG

EINFÜHRUNG

Ein Anruf bei der **HOTLINE** genügt, um mein Team vor Ort wieder in die Spur zu bringen. Wir erhielten problemlos die erforderlichen technischen Informationen, die wir suchten. Perfekter Service und eine große Zeitersparnis!



## Hotline

Sie sind sich nicht sicher, welche Lösung die beste ist? Ein bestimmtes technisches Problem vor Ort? Wenden Sie sich an einen unserer Vertriebspartner oder rufen Sie einen Mitarbeitenden des Renson-Helpdesk an unter der **HOTLINE 030 789039-41 30**. Falls erforderlich, schicken wir sogar einen Renson-Techniker zu Ihnen vor Ort. Auf diese Weise sparen Sie viel Zeit und Nerven!

## Renson Academy

Die korrekte Montage ist Grundvoraussetzung für eine hochwertige Lamellenwand. Gute Produktkenntnisse und technische Fertigkeiten werden Ihnen viel Zeit ersparen. Sie (und Ihr Team) sind herzlich zu uns eingeladen, um:

- Ihre Produktkenntnisse auf den neuesten Stand zu bringen
- Ihre Fähigkeiten aufzufrischen
- Neue Techniken zu erlernen

## ? PROJEKTANWENDUNGEN

Renson Projects bietet zahlreiche Möglichkeiten für Lamellenwände, die an Ihr einzigartiges Projekt angepasst sind und die geltenden Normen/Eurocodes erfüllen.

## ! RENSON.NET

Auf unserer Website findet Ihr Kunde viele Informationen über unsere Produkte. Darüber hinaus finden Sie dort alle technischen Informationen wie Anleitungen, technische Datenblätter, Umweltzeichen, Broschüren für Ihre Kunden, Ausschreibungstexte usw. Sie haben nicht sofort gefunden, was Sie suchen? Kontaktieren Sie uns unter 030 789039-41

# DAMIT HAT RENSON DIE NASE VORN

Bei Renson sind wir davon überzeugt, dass hochwertige Produkte und innovative Lösungen unerlässlich für eine energieeffiziente, komfortable und gesunde Lebens- und Arbeitsumgebung sind. Unser Slogan „Creating healthy spaces“ spiegelt diese Mission wider, die wir mithilfe einer Reihe von Grundprinzipien umsetzen.

## UNSERE GRUNDPRINZIPIEN



### MINIMALISTISCHES DESIGN

Wir haben hohe Ansprüche an das Design. Die Lösungen von Renson bieten für jede Art von Gebäude eine architektonisch ansprechende Lösung. Dazu tragen die detaillierte Verarbeitung und die nahtlose Integration bei.



### DIE KRAFT DER INNOVATION

Unser Sinn für Innovation treibt den Fortschritt voran. Durch die Entwicklung und den Einsatz innovativer Technologien optimieren wir unsere Lösungen.



### UNENDLICHE GESTALTUNGSFREIHEIT

Eine hochwertige, funktionale Gebäudehülle kann auch optisch etwas hermachen. Die zahlreichen Möglichkeiten in Bezug auf Farbe, Form und Verarbeitung verleihen jedem Gebäude die gewünschte einzigartige Fassadenidentität.



### NACHHALTIGES UNTERNEHMERTUM

Wir können kein gesundes Lebensumfeld schaffen, ohne uns um eine gesunde Welt zu kümmern. Die Recyclingfähigkeit von Aluminium und die kosteneffektive Produktion unserer Lamellen sind ein Grund, warum die Gebäudehülle auch in Sachen Nachhaltigkeit punktet.



### EINFACHSTE MONTAGE UND WARTUNG

Eine umfassende Planung ist eine Voraussetzung für einfache Nutzung und minimale Wartung. Von der Konfiguration und Bestellung bis hin zur schnellen und problemlosen Montage.

# ONLINE- PRODUKTSELEKTOR

Wie wähle ich das richtige Produkt?

DIGITALE  
TOOLS

EINFÜHRUNG

Finden Sie ein geeignetes Produkt für Ihr Projekt und nutzen Sie all unsere verfügbaren Tools und Dokumente – von Zeichnungen bis hin zum Kalkulator für die Berechnung von Luftdurchlässen oder Lärm.

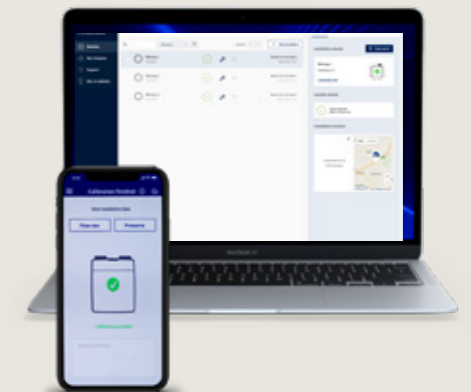

## Website [renson.net](https://www.renson.net)

Auf der Website [renson.net](https://www.renson.net) finden Sie eine Übersicht aller Produkte mit den begleitenden technischen Zeichnungen, Ausschreibungstexten und Broschüren. Auf dieser Website können Sie dank der umfangreichen Such-, Filter- und Berechnungsmöglichkeiten schnell die für Ihre Anwendung am besten geeignete Art finden. Sie können auch die Ergebnisse Ihrer Auswahl herunterladen, sich an einen unserer Spezialisten wenden, um weitere Informationen zu erhalten, oder einen Händler aus Ihrer Nähe finden.

# AUSWAHLKRITERIEN

In diesem Kapitel finden Sie Hilfe bei der Auswahl des am besten geeigneten Renson-Lamellenwandsystems. Im Folgenden werden wir Ihnen einige Definitionen aufführen, die im Bereich der natürlichen Lüftung häufig verwendet werden. Falls das Lamellenwandsystem nur eine ästhetische Funktion hat, können die mathematischen Werte, die mit den unten stehenden Formeln berechnet werden, dennoch eine Hilfe sein.

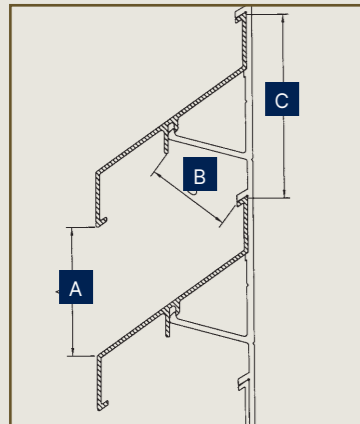

A. Sichtabstand zwischen 2 Lamellen  
B. Schmalster Abstand zwischen 2 Lamellen  
C. Die Stufe der Lamelle

## Geometrische Begriffe

**Visueller freier Durchlass (\*)** = das Verhältnis zwischen dem visuellen Abstand von zwei Lamellen (A) und dem Abstand der Lamelle (C).  $VFD = A/C$

**Physischer freier Durchlass (\*)** = das Verhältnis zwischen der engsten Öffnung von zwei Lamellen (B) und dem Abstand der Lamelle (C). Aufgrund von Randeffekten und Montage muss eine mögliche Abweichung von maximal 5% berücksichtigt werden.  $PFD = B/C$

(\*) Bei den Berechnungen werden die oberen und/oder unteren Lamellen nicht berücksichtigt; alle Eigenschaften des Gitters können mithilfe der kostenlosen Software auf der Website [www.rensonlouvres.eu](http://www.rensonlouvres.eu) berechnet werden

## Lufttechnische Begriffe

**K-Faktor** = Der K-Faktor ist ein Wert, der den aerodynamischen Widerstand gegen den Luftstrom beschreibt. Im Gegensatz zum freien Durchlass beschreibt dieser Wert die Beziehung zwischen dem Luftdurchlass durch die Lamellenwand und dem damit verbundenen Druckabfall über die Lamellenwand.

$C_e$  = Eintrittsverlustkoeffizient = Ein Wert, der die aerodynamische Leitfähigkeit des Luftstroms (bei Zuluft) beschreibt. Dies ist das Verhältnis des effektiven Luftdurchlasses durch eine Lamellenwand in Bezug auf einen theoretischen Luftdurchlass.

$C_d$  = Austrittsverlustkoeffizient = Ein Wert, der die aerodynamische Leitfähigkeit des Luftstroms (bei Abluft) beschreibt. Dies ist das Verhältnis des effektiven Luftdurchlasses durch eine Lamellenwand in Bezug auf einen theoretischen Luftdurchlass.

Die lufttechnischen Begriffe sind nach EN 13030 festgelegt.

**Bevor man den Druckabfall bestimmen kann, muss man die Luftgeschwindigkeit mit der folgenden Gleichung ermitteln:**

Luftdurchlass =  $m^3/s$   
Oberfläche =  $m^2$   
Luftgeschwindigkeit =  $m/s$

Das Luftvolumen, das durch das LWS strömt  
Die Größe des LWS (Vorderansicht)  
Die Geschwindigkeit der ankommenden Luft an der Vorderseite des LWS. (Das ist das Ergebnis bei einem bestimmten Volumen, das das LWS durchläuft)

$$\text{Luftgeschwindigkeit} = \frac{\text{LUFTDURCHLASS}}{\text{OBERFLÄCHE}} \quad (a)$$

**Wenn zwei Elemente in dieser Gleichung bekannt sind, kann man das dritte Element berechnen.**

Um Abmessungen, Luftgeschwindigkeiten oder Druckverluste zu bestimmen, müssen die Gleichungen umgestellt werden.

$$\text{Druckverlust} = K \times 0,6 \times \text{Luftgeschwindigkeit}^2 \quad (b)$$

**Verhältnis zwischen K-Faktor und c-Koeffizient:**

$$K = \frac{1}{C^2}$$

Lamellen-typ	Lamellen-abstand (mm)	Geometrische Bestimmung		Aerodynamische Bestimmung					
		Physischer freier Durchlass (%)	Visueller freier Durchlass (%)	Zuluft			Abluft		
				Widerstands-faktor $K_e$	Strömungs-koeffizient $C_e$	Luftstrom-klasse	Widerstands-faktor $K_d$	Strömungs-koeffizient $C_d$	Luftstrom-klasse
L.033.01	33,3	50	59	18,9	0,230	3	19,8	0,225	3
L.033.08	33,3	26	56	123,5	0,090	4	118,1	0,092	4
L.033CL	33,3	0	59	NZ					
L.033IM1	33,3	24	59	34,7	0,170	4	31,0	0,180	4
L.033V	33,3	43	59	61,0	0,128	4	61,0	0,128	4
L.050.00	50	49	70	12,1	0,287	3	12,1	0,287	3
L.050.25	50	33	50	15,7	0,252	3	16,3	0,247	3
L.050CL	50	0	70	NZ					
L.050HF	50	60	70	8,2	0,349	2	9,8	0,319	2
L.050IM1	50	35	70	16,7	0,245	3	20,5	0,221	3
L.050IM2	50	46	70	13,3	0,274	3	13,9	0,268	3
L.050W	50	57	70	10,5*	0,309	2	16,5*	0,246	3
L.050WS	50	59	70	6,1	0,405	1	6,9	0,382	2
L.050WV	50	57	70	10,7*	0,306	2	16,5*	0,246	3
L.060AC	60	34	75	10,7	0,306	2	10,0	0,316	2
L.060HF	60	76	90	4,6	0,466	1	5,2	0,439	1
L.066.01	66	49	70	14,2	0,265	3	11,8	0,291	3
L.066.06	66	38	50	40,6	0,157	4	35,9	0,167	4
L.066CL	66	0	70	NZ					
L.066IM1	66	32	70	16,7	0,245	3	NV	NV	NV
L.066P	66	77	77	3,6	0,527	1	3,7	0,520	1
L.066S	66	49	70	13,6	0,271	3	14,6	0,262	3
L.066V	66	41	70	66,1	0,123	4	79,7	0,112	4
L.075HF	75	52	73	13,1	0,276	3	14,2	0,265	3
L.120.01	120	60	66	9,5	0,324	2	8,8	0,337	2
L.150ACL	150	34	54	37,3	0,164	4	41,9	0,154	4
L.150ACS	150	34	54	38,6*	0,161	4	35,0*	0,169	4
L.150DAC	150	34	54	47,7	0,145	4	42,5	0,153	4
L.170ACL	170	37	59	28,6	0,187	4	30,9	0,180	4
L.170ACS	170	37	59	25,4	0,198	4	25,1	0,200	4
L.170DAC	170	37	59	41,1	0,156	4	37,6	0,163	4

Alle Werte wurden, wenn nicht anders angegeben, ohne Drahtgeflecht gemessen.

\* Gemessen mit EdelstahlDrahtgeflecht der Größe 2,3 mm x 2,3 mm

NV: Nicht verfügbar – NZ: Nicht zutreffend

## Verwendung der K-Faktor-Methode

### METHODE 1:

Bestimmen Sie die geeignete Lamellenart für eine bestimmte Öffnung

1. Bestimmen Sie den gewünschten Luftdurchlass
2. Bestimmen Sie die verfügbare Öffnung (Größe der Lamellenwand)
3. Bestimmen Sie den maximal zulässigen Druckabfall
4. Wählen Sie die geeignete Gitterart entsprechend dem K-Faktor

#### Beispiel für Methode 1

Welche Art von Gitter ist geeignet, um das gewünschte Lüftungsvolumen von 55.000 m<sup>3</sup>/h bei einem maximalen Druckverlust von 25 Pa und einer Öffnung von 10 m<sup>2</sup> zu erreichen?

#### Berechnung:

Berechnungsformel (a)

Luftdurchlass = 55.000/3600 = 15,28 m<sup>3</sup>/s  
Größe der Lamellenwand = 10 m<sup>2</sup>

$$\text{Luftgeschwindigkeit} = 15,28 \text{ m}^3/\text{s} / 10 \text{ m}^2$$

$$\text{(Oberfläche)} = 1,53 \text{ m/s}$$

Berechnungsformel (b)

Druckabfall = 25 Pa  
Luftgeschwindigkeit = 1,53 m/s

$$\text{K-Faktor} = 25 / (0,6 \times 1,53^2) = 17,80$$

Das ist der maximale K-Wert, um das gewünschte Volumen bei einem bestimmten Druckabfall und einer bestimmten Größe zu erreichen.

„Alle Lamellenarten mit einem K-Faktor kleiner oder gleich 17,80 können hier verwendet werden.“

### METHODE 2:

Bestimmen Sie die Abmessungen der Öffnung für eine bestimmte Lamellenart

1. Wählen Sie die Art der Lamellen
2. Bestimmen Sie die Luftgeschwindigkeit an der Vorderseite des Gitters anhand des K-Faktors und des maximalen Druckabfalls
3. Bestimmen Sie den gewünschten Luftdurchlass
4. Bestimmen Sie die Mindestmaße des Gitters

#### Beispiel für Methode 2

Der Architekt bevorzugt die Lamellenart L.050.00. Welche Größe braucht es, um einen maximalen Druckabfall von 30 Pa bei einem gegebenen Luftdurchlass von 10.000 m<sup>3</sup>/h zu erreichen?

#### Berechnung:

Berechnungsformel (b)

K (L.050.00) = 12,10

$$\text{Luftgeschwindigkeit} = \sqrt{\frac{30}{0,6 \times 12,10}} = 2,03 \text{ m/s}$$

Berechnungsformel (a)

Luftdurchlass = 10.000/3600 = 2,78 m<sup>3</sup>/s

$$\text{Oberfläche} = \frac{2,78 \text{ m}^3/\text{s}}{2,03 \text{ m/s}} = 1,37 \text{ m}^2$$

Das ist die Mindestfläche der Lamellenwand L.050.00, die es braucht, um einen Druckabfall von weniger als 30 Pa bei einem Luftdurchlass von 10.000 m<sup>3</sup>/h zu erreichen.

## GERÄUSCHTECHNISCHE BEGRIFFE

- dB(a) = das Dezibel (dB) wird in dieser Broschüre angegeben, um die Schallpegeldämpfung einer Lamellenwand mit akustischen Eigenschaften zu ermitteln. Die A-Bewertung (dB (a)) berücksichtigt die Empfindlichkeit des menschlichen Gehörs für die Tonhöhe des Geräuschs.
- D<sub>n,e,w</sub> = bewertete normalisierte Schallpegeldämpfung eines einzelnen Elements, z. B. einer Lamellenwand.
- R<sub>w</sub> (C;C<sub>tr</sub>) = der Schalldämmungsindex drückt den bewerteten Unterschied (dB) zwischen dem Innen- und Außengeräusch für eine Wand aus, die aus einer Kombination verschiedener Elemente wie Ziegelwände, Verglasungen, Lüftungsgitter usw. besteht.
- C = Spektrumskorrektur für rosa Rauschen (hohe Frequenzen), wird zu R<sub>w</sub> oder D<sub>n,e,w</sub> addiert, wenn die Schallquelle beispielsweise sich schnell bewegender Verkehr ist.
- C<sub>tr</sub> = Spektrumskorrektur (C<sub>traffic</sub>) für Verkehrslärm (niedrige Frequenzen), wird zu R<sub>w</sub> oder D<sub>n,e,w</sub> addiert, wenn die Schallquelle z. B. Stadtverkehr ist.
- Frequenz = die Tonhöhe, ausgedrückt in Hertz (Hz), Anzahl der Schwingungen pro Sekunde.

### Schalldämmung

Lamellentyp	Lamellenabstand (mm)	R <sub>w</sub>	C	C <sub>tr</sub>
L.060AC	60	6	-1	-2
L.150ACL	150	15	-1	-4
L.150ACS	150	11	-1	-2
L.170ACL	170	13	-1	-3
L.170ACS	170	9	0	-1

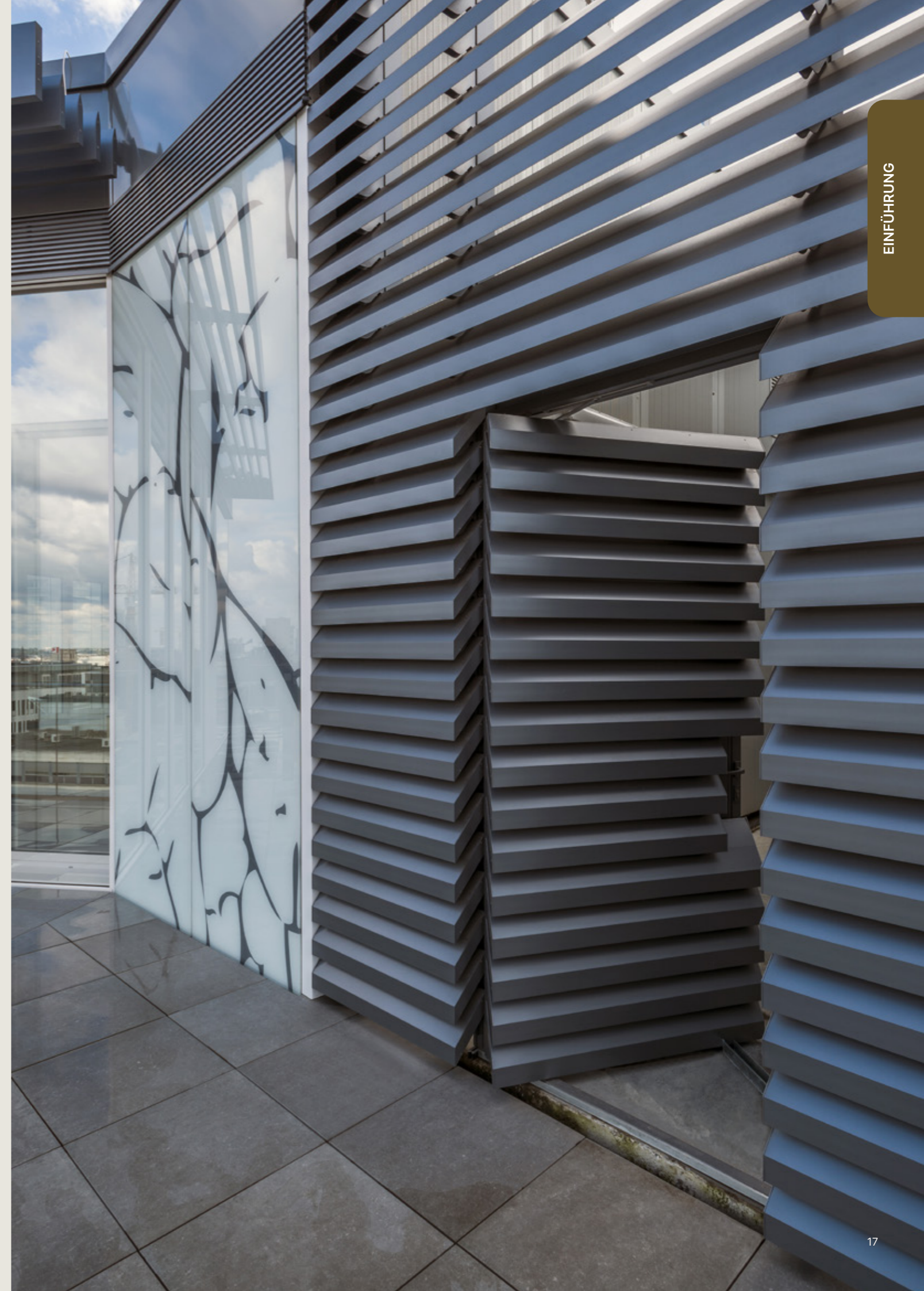

# REGENSCHUTZ

## Das Prinzip

Die Renson-Lamellenwände wurden von der BSRIA, der Building Services Research and Information Association, gemäß EN 13030:2001 getestet. Bei diesem Test wurde eine 1 m<sup>2</sup> große Lamellenwand bei Schlagregen mit einem Volumen von 75 Litern/Stunde und einer Windgeschwindigkeit von 13 m getestet. Anhand der erzielten Ergebnisse, d. h. der Menge des hinter die Lamellenwand eingedrungenen Wassers, wird eine Klassifizierung vorgenommen.

Die Leistung wird bei verschiedenen Zuluftgeschwindigkeiten zwischen 0 und maximal 4 m/s ermittelt. Bei höheren Geschwindigkeiten ist die Wahrscheinlichkeit größer, dass Wasser zugeführt wird, und daher ist der Wert in der Regel niedriger.

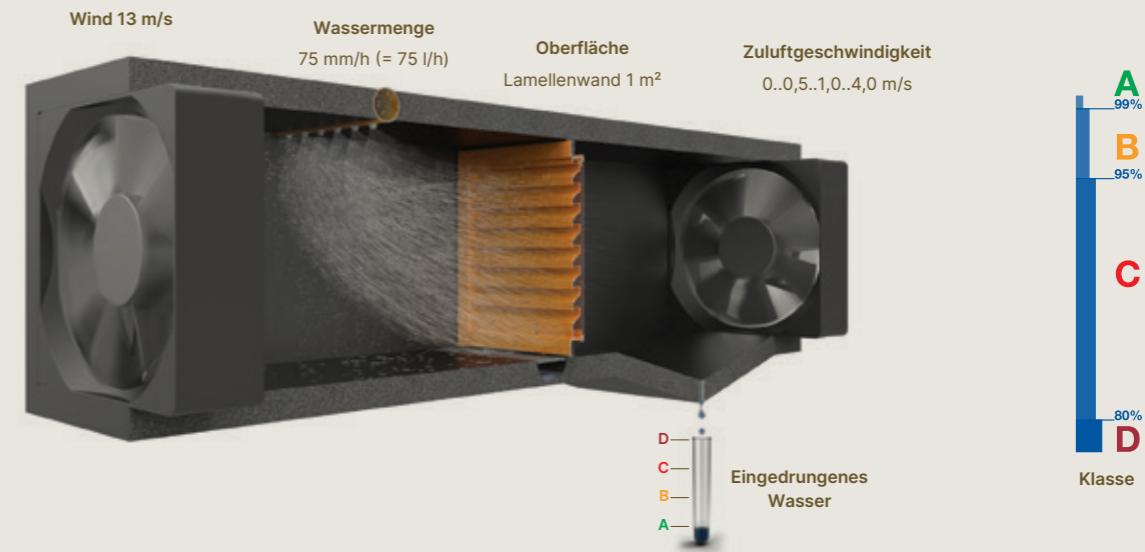

EINFÜHRUNG

Lamellenart	Lamellenabstand (mm)	Drahtgeflechtart	Schwelle	Wasserbeständigkeit																																	
				mit Drahtgeflecht und Schwelle												mit Drahtgeflecht und Schwelle				ohne Schwelle																	
				0,0 m/s		0,5 m/s		1,0 m/s		1,5 m/s		2,0 m/s		2,5 m/s		3,0 m/s		3,5 m/s		0,0 m/s		0,5 m/s		1,0 m/s		1,5 m/s		2,0 m/s		2,5 m/s		3,0 m/s		3,5 m/s			
Klasse	%	Klasse	%	Klasse	%	Klasse	%	Klasse	%	Klasse	%	Klasse	%	Klasse	%	Klasse	%	Klasse	%	Klasse	%	Klasse	%	Klasse	%	Klasse	%	Klasse	%	Klasse	%						
L.033.01	33,3	2x2	✓	A	99,5	A	99,0	B	96,5	D	78,9	D	41,9	D	23,6			D	15,2	D	10,4	B	95,3	C	91,0	C	80,5	D	46,6	D	22,0	D	7,4	D	7,3	D	7,5
L.033.08	33,3	6x6	✓	A	100,0	A	99,7	C	91,6	D	50,1	D	16,9	D	14,7			D	15,4			-	-	-	-	-	-	-	-	-	-	-	-	-	-	-	-
L.033IM1	33,3		NZ	NV	-	-	-	-	-	-	-	-	-	-	-			-	-	-	-	-	-	-	-	-	-	-	-	-	-	-	-	-	-	-	
L.033V	33,3	6x6	✓	A	99,9	A	99,5	B	96,9	C	87,9	D	62,2	D	22,0			D	18,1			A	99,3	B	98,1	C	93,4	C	87,5	D	60,0	D	25,0	D	17,9		
L.050.00	50	2x2	✓	B	95,0	C	92,2	C	89,8	C	84,5	D	72,6	D	56,7			D	44,4	D	33,7	C	91,4	C	86,2	D	78,9	D	65,8	D	45,3	D	26,4	D	13,7	D	1,8
L.050.25	50	NV	NV	NV	-	-	-	-	-	-	-	-	-	-	-			-	-	-	-	-	-	-	-	-	-	-	-	-	-	-	-	-	-	-	
L.050HF	50	2x2	✓	B	96,0	C	94,3	C	92,2	C	88,2	D	76,9	D	57,3			D	42,4	D	33,0	C	90,6	C	86,4	C	80,8	D	72,0	D	51,4	D	31,8	D	22,0	D	13,7
L.050IM1	50	NZ	-	-	-	-	-	-	-	-	-	-	-	-	-			-	-	-	-	C	91,5	C	86,9	C	83,2	D	79,3	D	69,1	D	45,6	D	33,7	D	17,5
L.050IM2	50	NZ	-	-	-	-	-	-	-	-	-	-	-	-	-			-	-	-	-	C	86,6	C	80,8	D	77,6	D	73,6	D	64,0	D	48,4	D	36,2	D	21,9
L.050W	50	2x2	✓	A	100,0	A	100,0	A	100,0	A	100,0	A	99,9	A	99,9			A	99,2	C	92,2	A	99,5	A	99,4	A	99,7	A	99,8	A	99,8	A	99,2	B	96,6	C	79,1
L.050WS	50	NV	NV	NV	-	-	-	-	-	-	-	-	-	-	-			-	-	-	-	-	-	-	-	-	-	-	-	-	-	-	-	-	-	-	
L.050WV	50	2x2	✓	A	100,0	A	99,9	A	99,9	A	99,9	A	99,5	A	99,6			A	99,7	A	99,5	-	-	-	-	-	-	-	-	-	-	-	-	-	-	-	
L.060AC	60	2x2	✓	B	98,0	B	95,2	C	89,9	D	76,7	D	47,6	D	20,0			D	15,4	D	8,3	C	83,3	D	73,5	D	63,2	D	50,6	D	37,6	D	28,5	D	23,5	D	20,2
L.060HF	60	2x2	✓	C	90,1	C	87,3	C	84,2	C	80,1	D	73,4	D	62,0			-	-			D	75,9	D	68,9	D	62,8	D	56,9	D	51,7	D	45,5	D	39,4	D	30,4
L.066.01	66	6x6	✓	B	95,5	C	92,9	C	90,8	C	82,8	D	73,6	-	-			-	-																		
L.066.06	66	NZ	-	-	-	-	-	-	-	-	-	-	-	-	-			-	-	-	-	B	96,7	C	94,0	C	91,2	D	64,7	D	10,9	D	8,9	D	8,2	D	9,4
L.066IM1	66		NZ	NV	-	-	-	-	-	-	-	-	-	-	-			-	-	-	-	-	-	-	-	-	-	-	-	-	-	-	-	-	-	-	
L.066V	66	6x6	✓	A	100,0	A	99,9	A	99,6	B	95,0	D	56,9	D	28,3			D	11,6			-	-	-	-	-	-	-	-	-	-	-	-	-	-	-	-
L.075HF	75	2x2	✓	B	96,9	B	95,2	C	93,7	C	89,2	D	79,9	D	66,5			D	48,5	D	36,0	C	90,4	C	87,3	C	84,8	C	81,3	D	73,9	D	54,9	D	37,7	D	15,5
L.120.01	120	2x2	✓	B	97,1	B	95,3	C	93,3	C	91,5	C	88,5	C	80,5			D	66,7	D	56,2	C	93,6	C	91,8	C	89,9	C	87,7	C	81,2	D	68,4	D	55,9	D	47,2
L.150ACL	150	NV	NV	NV	-	-	-	-	-	-	-	-	-	-	-			-	-	-	-	-	-	-	-	-	-	-	-	-	-	-	-	-	-	-	
L.150ACS	150	2x2	✓	A	99,3	B	96,6	C	91,3	D	78,1	D	48,3	D	35,8			D	28,9			-	-	-	-	-	-	-	-	-	-	-	-	-	-	-	
L.150DAC	150	NV	NV	NV	-	-	-	-	-	-	-	-	-	-	-			-	-	-	-	-	-	-	-	-	-	-	-	-	-	-	-	-	-	-	
L.170ACL	170	NV	NV	NV	-	-	-	-	-	-	-	-	-	-	-			-	-	-	-	-	-	-	-	-	-	-	-	-	-	-	-	-	-	-	
L.170ACS	170	NV	NV	NV	-	-	-	-	-	-	-	-	-	-	-			-	-	-	-	-	-	-	-	-	-	-	-	-	-	-	-	-	-	-	
L.170DAC	170	NV	NV	NV	-	-	-	-	-	-	-	-	-	-	-			-	-	-	-	-	-	-	-	-	-	-	-	-	-	-	-	-	-	-	

NV: Nicht verfügbar  
 NZ: Nicht Zutreffend

# ÜBERSICHT ÜBER DIE LAMELLEN



L.066P  
Planolamelle



L.033.01  
Standardlamellen



L.033CL  
Abschlusslamellen



L.033IM1  
Lamelle mit integriertem  
Insektenschutz

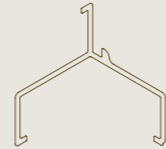

L.033V  
V-Lamelle



L.033.08  
Sturmlamelle

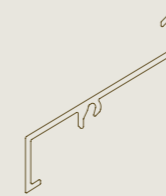

L.050HF  
Lamellen mit großem Durchlass



L.050WS  
Lamelle kombinierbar mit  
Hochleistungssystem  
L.050W

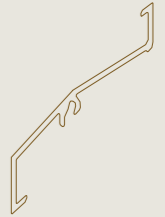

L.050.00  
Standardlamellen

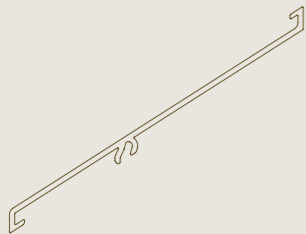

L.060HF  
Lamellen mit großem  
Durchlass

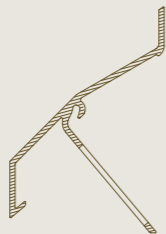

L.050IM1  
Lamelle mit integrier-  
tem Insektenschutz



L.050IM2  
Lamelle mit integriertem  
Insektenschutz



L.050CL  
Abschlusslamellen

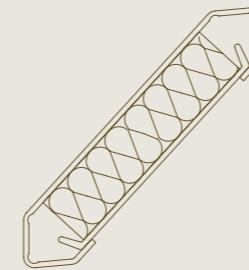

L.060AC  
Schalldämmende  
Lamellen



L.066.06  
Lamelle mit verlängertem  
Vorsprung

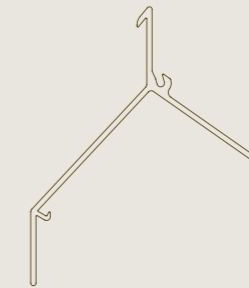

L.066V  
V-Lamelle

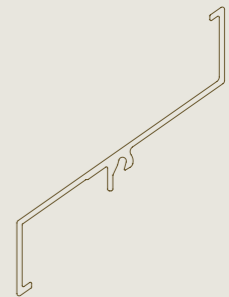

L.066.01  
Standardlamellen

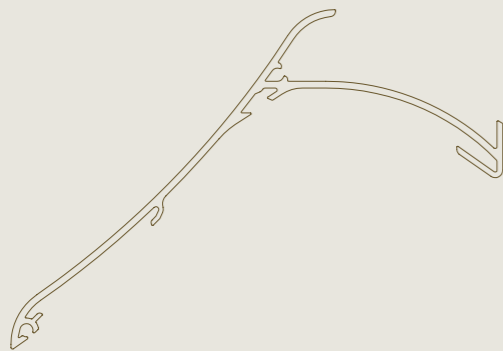

L.050W/L.050WV  
Hochleistungs-Lamellen

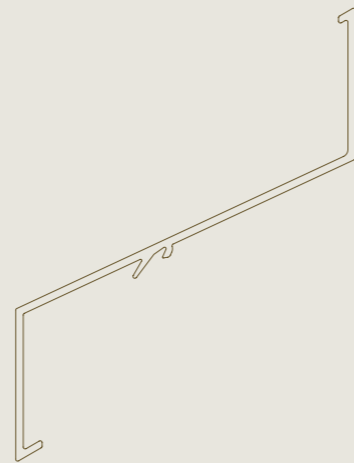

L.120.01  
Standardlamelle mit großer Spannweite  
und großem offenem Durchlass



L.150.DAC.01  
Lamelle kombinierbar  
mit akustischem System

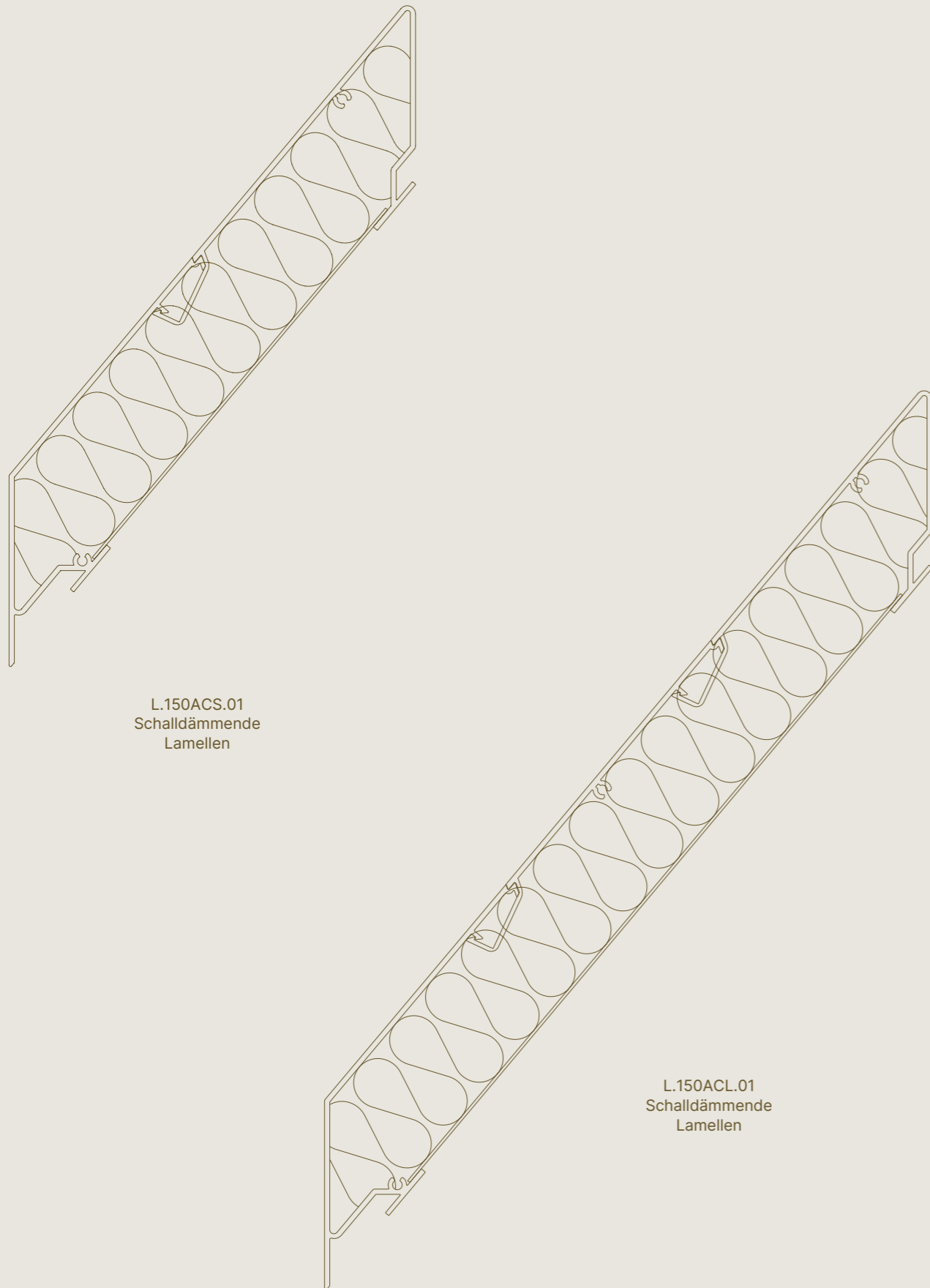

**Projektlamellen\***

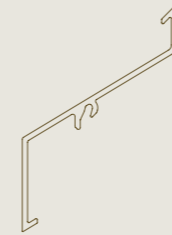

Ref. L.050.25  
Lamelle mit  
verlängertem Vorsprung



Ref. L.066S  
Lamelle mit  
abgerundetem Vorsprung

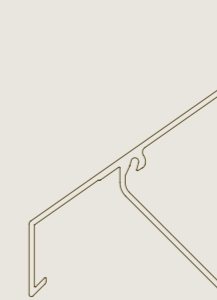

Ref. L.066CL  
Abschlusslamellen

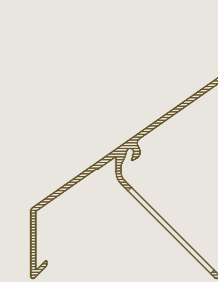

Ref. L.066 IM1  
Lamelle mit integriertem  
Insektenschutz

\* Projektprofile sind auf Anfrage erhältlich

**Tragstrukturen Linius®**



Ref. LD.0065  
Für die lineare  
Befestigung



Ref. LD.0070  
Für die lineare  
Befestigung

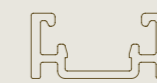

Ref. LD.0195  
Eingeschränkte freie  
Spannweite

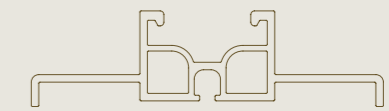

Ref. LD.0240  
Für die seitliche Befestigung  
von Maschendraht

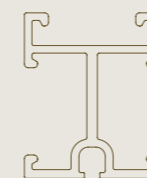

Ref. LD.0440  
Für strukturelle und seitliche  
Befestigungen

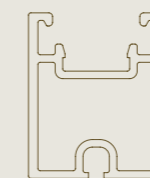

Ref. LD.0460  
Durchschnittliche  
freie Spannweite

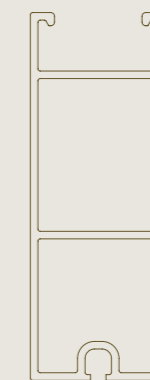

Ref. LD.0995  
Große freie  
Spannweite

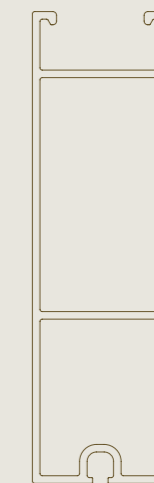

Ref. LD.1250  
Für extragroße freie  
Spannweiten

Deko-Lamellen für Fassadenverkleidungen/Sonnenschutz



SE.096  
Standard-Lamellen Sunclips



SE.130  
Große Lamellen Sunclips



SE.176  
Große Lamellen Sunclips

Tragstrukturen Sunclips®



Ref. LD.0108  
Adapterprofil



Ref. SD.014  
Für lineare  
Befestigung

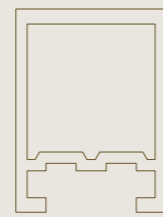

Ref. SD.054  
Durchschnittliche  
freie Spannweite

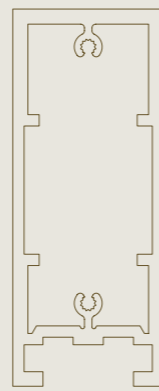

Ref. SD.100  
Große freie  
Spannweite



# L.033.01

Lamellenwandsystem mit einem Lamellenabstand von 33,3 mm für detailliertes optisches Linienspiel mit optimaler Kombination von Luftdurchlässigkeit und Regensicherheit.

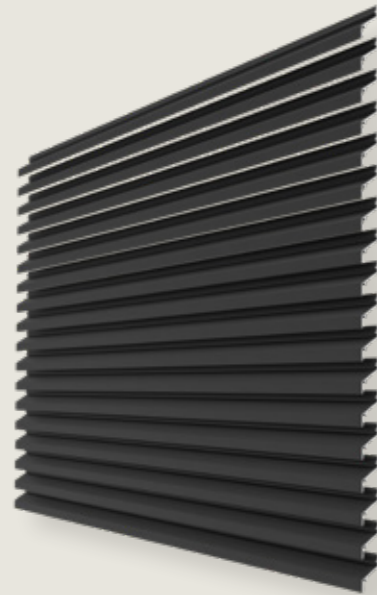

A Klasse



0,5 m/s

Mit Schwelle

## Technische Eigenschaften

<b>Material</b>	Aluminiumextrusion, Legierung EN AW-6063 T66
<b>Oberflächenbehandlung</b>	Eloxierung F1 (20 Mikron) oder Polyester-Pulverbeschichtung (60–80 Mikron) in RAL-Farben
<b>Optionen</b>	
<b>Drahtgeflecht</b>	Rückseite der Tragstruktur
<b>Anschluss oben</b>	L.033.02
<b>Anschluss unten</b>	L.033.03 (lange untere Lamelle)/L.033.04 (kurze untere Lamelle)
<b>Gebogen</b>	Mindestradius von 800 mm (siehe S. 87)
<b>Türen</b>	Einzel- und Doppeltüren verfügbar (siehe S. 80)
<b>Lamellenhalter</b>	
<b>Einzel</b>	L.033.11 (Breite 30 mm)
<b>Doppelt (Wärmeausdehnung)</b>	L.033.12 Verbindungsstück für 2 Lamellen (Breite 34 mm)

Technische Daten		L.033.01	
Lamellenabstand		33,3 mm	
Lamellentiefe		20 mm	
Lamellenhöhe		37 mm	
Physischer freier Durchlass		50 %	
Optischer freier Querschnitt		59 %	
Maximale Spannweite zwischen 2 Trägern bei Winddruck $q_p = 800$ Pa		829 mm	
<b>Widerstandsfaktor K</b>	<b>Zuluft</b>	<b>Abluft</b>	
Widerstandsfaktor $K_e$	18,9	19,8	
Strömungskoeffizient $C_e$	0,230	0,225	
Luftstromklasse	3	3	
<b>Wasserbeständigkeit</b>	<b>Mit Gitter 2x2 und Schwelle</b>	<b>Ohne Schwelle</b>	
Bei 0,0 m/s	A - 99,5 %	B - 95,3 %	
Bei 0,5 m/s	A - 99,0 %	C - 91,0 %	
Bei 1,0 m/s	B - 96,5 %	C - 80,5 %	
Bei 1,5 m/s	D - 78,9 %	D - 46,6 %	
Bei 2,0 m/s	D - 41,9 %	D - 22,0 %	
Bei 2,5 m/s	D - 23,6 %	D - 7,4 %	
Bei 3,0 m/s	D - 15,2 %	D - 7,3 %	
Bei 3,5 m/s	D - 10,4 %	D - 7,5 %	

## Lamellen

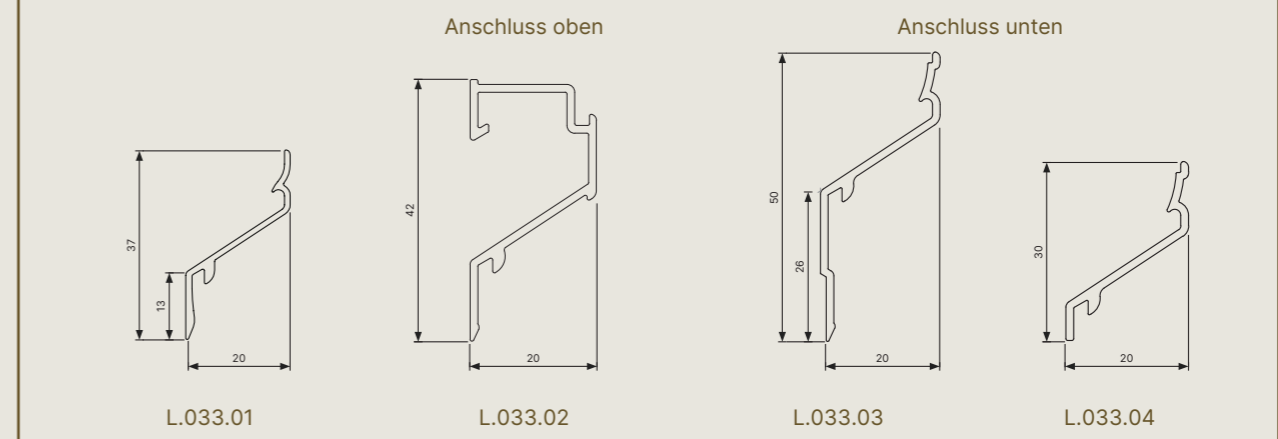

## Lamellenhalter

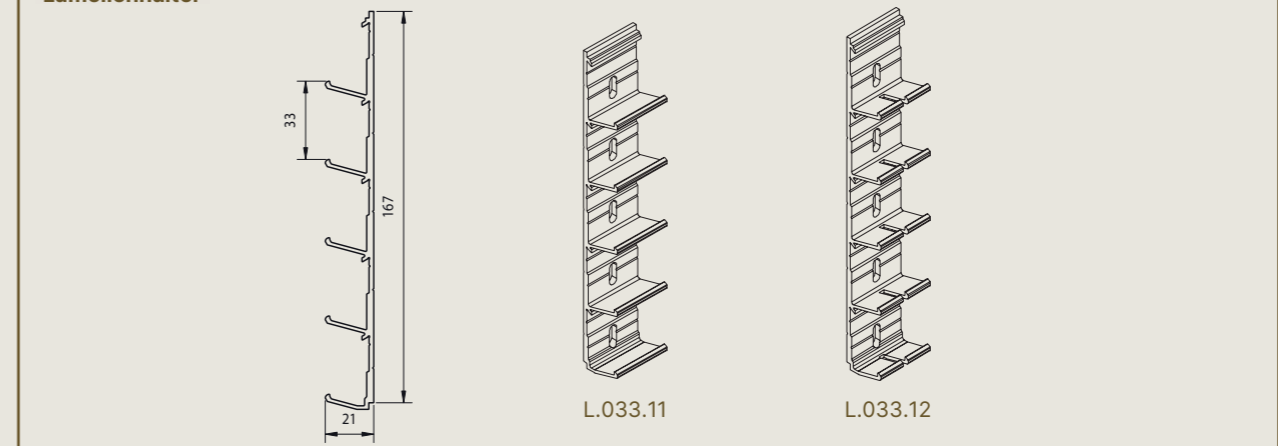

# L.033CL/L.033IM1

## L.033 CL

Dichtungslamelle, die bei ganz oder teilweise geschlossenen Lamellenwandsystemen oder wenn keine Lichtdurchlässigkeit gewünscht ist, zum Einsatz kommt.

## L.033IM1

Lamelle mit integriertem Insektenschutz – das spart bei der Montage erheblich Zeit. Die L.033IM1 können perfekt mit den Standardlamellen L.033.01 und den Abschlusslamellen L.033CL kombiniert werden.

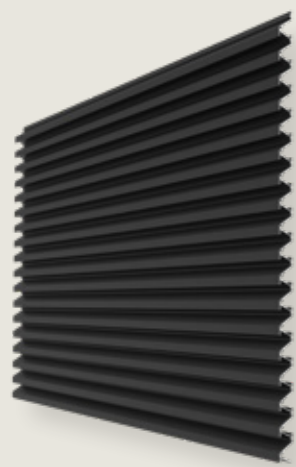

L.033CL

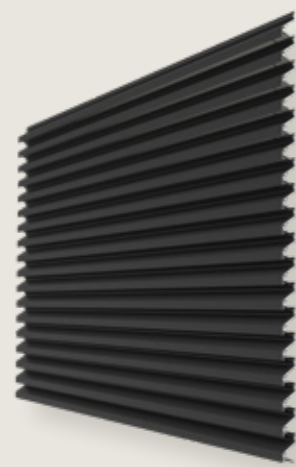

L.033IM1



**2x**  
SCHNELLERE  
MONTAGE

Technische Eigenschaften	
Material	Aluminiumextrusion, Legierung EN AW-6063 T66
Oberflächenbehandlung	Eloxierung F1 (20 Mikron) oder Polyester-Pulverbeschichtung (60–80 Mikron) in RAL-Farben
Optionen	
Anschluss oben	L.033CL.02
Türen	Einzel- und Doppeltüren verfügbar (siehe S. 80)
Lamellenhalter	
Einzel	L.033.11 (Breite 30 mm)
Doppelt (Wärmeausdehnung)	L.033.12 Verbindungsstück für 2 Lamellen (Breite 34 mm)

Technische Daten	L.033CL		L.033IM1	
Lamellenabstand	33,3 mm		33,3 mm	
Lamellentiefe	20 mm		20 mm	
Lamellenhöhe	38 mm		38 mm	
Physischer freier Durchlass	0 %		24 %	
Optischer freier Querschnitt	59 %		59 %	
Maximale Spannweite zwischen 2 Trägern bei Winddruck qp = 800 Pa	925 mm		890 mm	
Widerstandsfaktor K	Zuluft	Abluft	Zuluft	Abluft
Widerstandsfaktor K <sub>e</sub>	-	-	34,7	31,0
Strömungskoeffizient C <sub>e</sub>	-	-	0,170	0,180
Luftstromklasse	-	-	4	4

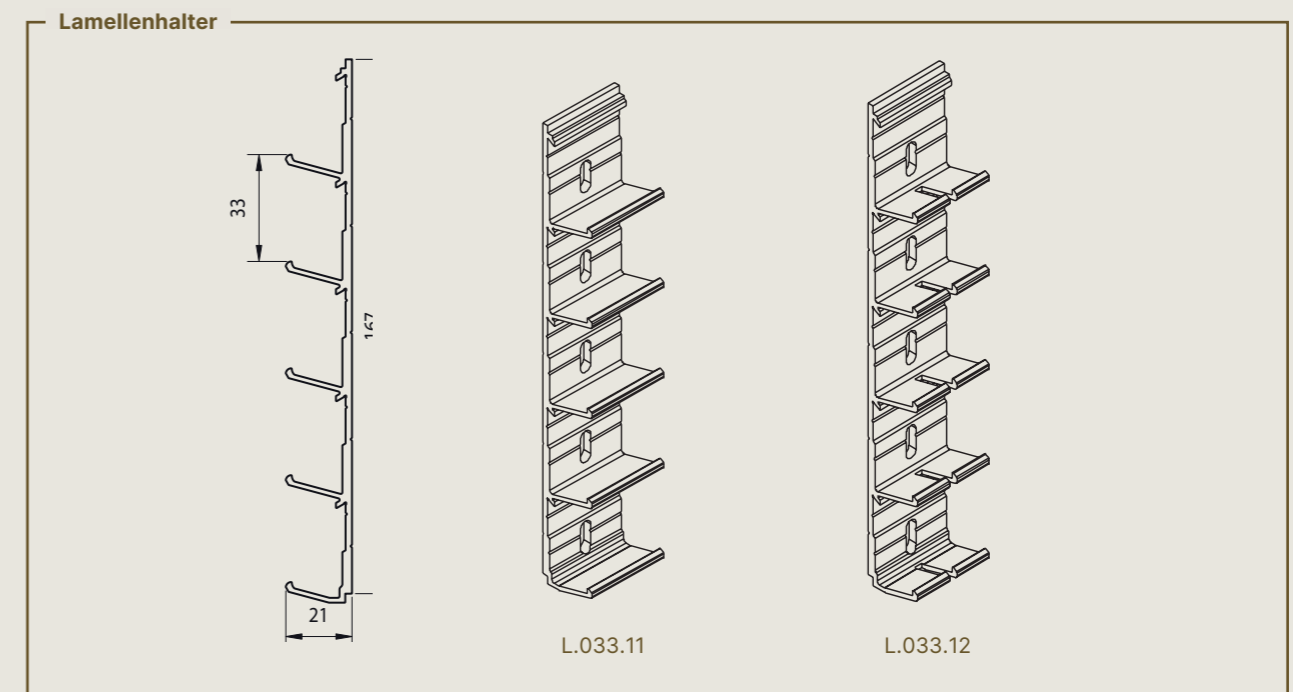
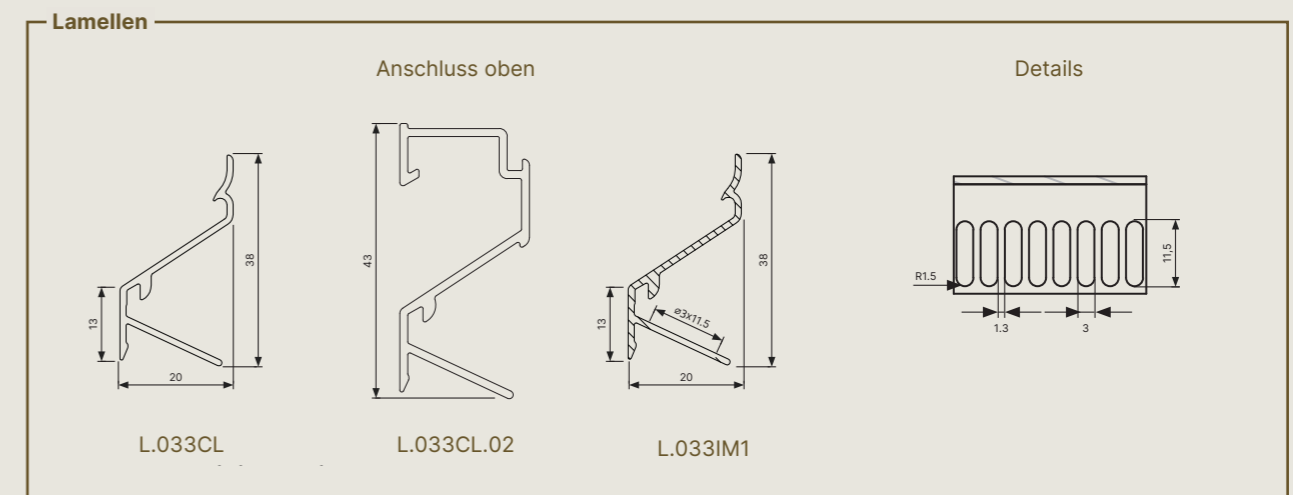

# L.033V/L.033.08

Lamelle für „Risiko“-Anwendungen, wie Hochspannungsschränke, die Durchstechsicherheit erfordern. Außerdem ist die Lamelle auch blickdicht und sorgt für den nötigen Sichtschutz. Die L.033V können dank identischem Äußeren zusammen mit den Lamellen L.033.01 verwendet werden.

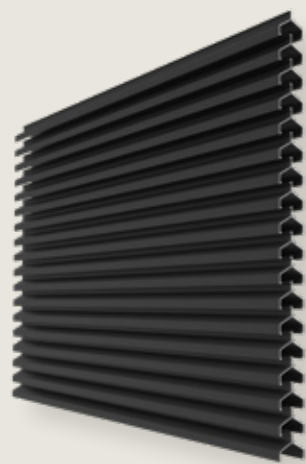

L.033V

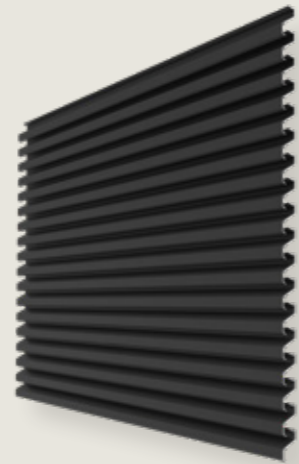

L.033.08

A Klasse



0,5 m/s

Mit Schwelle



## Technische Eigenschaften

<b>Material</b>	Aluminiumextrusion, Legierung EN AW-6063 T66
<b>Oberflächenbehandlung</b>	Eloxierung F1 (20 Mikron) oder Polyester-Pulverbeschichtung (60–80 Mikron) in RAL-Farben
<b>Optionen</b>	
<b>Türen</b>	Einzel- und Doppeltüren verfügbar (siehe S. 80)
<b>Lamellenhalter</b>	
<b>Einzel</b>	L.033.11 (Breite 30 mm)
<b>Doppelt (Wärmeausdehnung)</b>	L.033.12 Verbindungsstück für 2 Lamellen (Breite 34 mm)

Technische Daten	L.033V		L.033.08	
Lamellenabstand	33,3 mm		33,3 mm	
Lamellentiefe	40 mm		20 mm	
Lamellenhöhe	38 mm		42 mm	
Physischer freier Durchlass	43 %		26 %	
Optischer freier Querschnitt	59 %		56 %	
Maximale Spannweite zwischen 2 Trägern bei Winddruck qp = 800 Pa	818 mm		949 mm	
<b>Widerstandsfaktor K</b>	<b>Zuluft</b>	<b>Abluft</b>	<b>Zuluft</b>	<b>Abluft</b>
Widerstandsfaktor K <sub>e</sub>	61,0	61,0	123,5	118,1
Strömungskoeffizient C <sub>e</sub>	0,128	0,128	0,090	0,092
Luftstromklasse	4	4	4	4
<b>Wasserbeständigkeit</b>	<b>Mit Drahtgeflecht 6×6 und Schwelle</b>	<b>Ohne Schwelle</b>	<b>Mit Drahtgeflecht 6×6 und Schwelle</b>	<b>Ohne Schwelle</b>
Bei 0,0 m/s	A - 99,9 %	A - 99,3 %	A - 100,0 %	-
Bei 0,5 m/s	A - 99,5 %	B - 98,1 %	A - 99,7 %	-
Bei 1,0 m/s	B - 96,9 %	C - 93,4 %	C - 91,6 %	-
Bei 1,5 m/s	C - 87,9 %	C - 87,5 %	D - 50,1 %	-
Bei 2,0 m/s	D - 62,2 %	D - 60,0 %	D - 16,9 %	-
Bei 2,5 m/s	D - 22,0 %	D - 25,0 %	D - 14,7 %	-
Bei 3,0 m/s	D - 18,1 %	D - 17,9 %	D - 15,4 %	-

## Lamellen

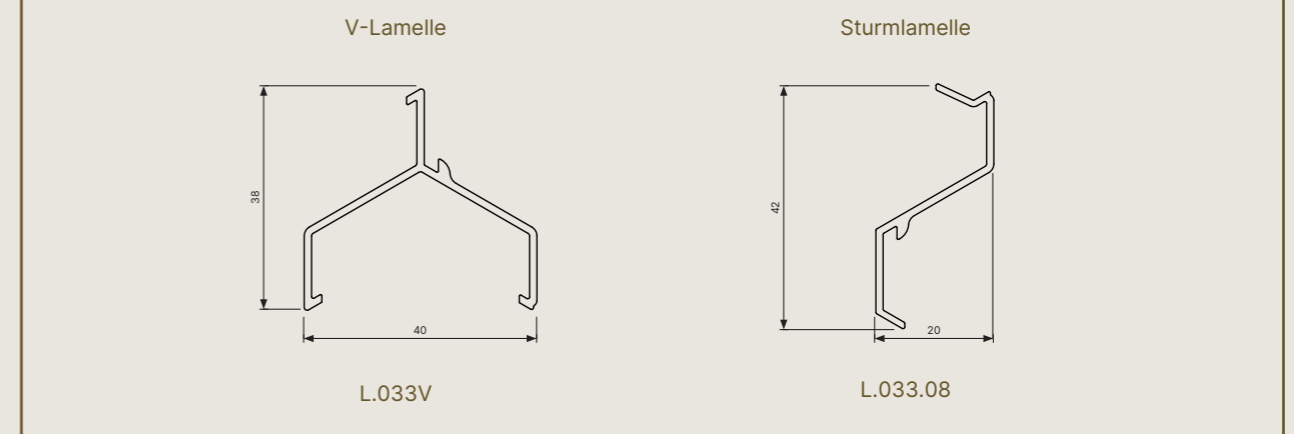

## Lamellenhalter

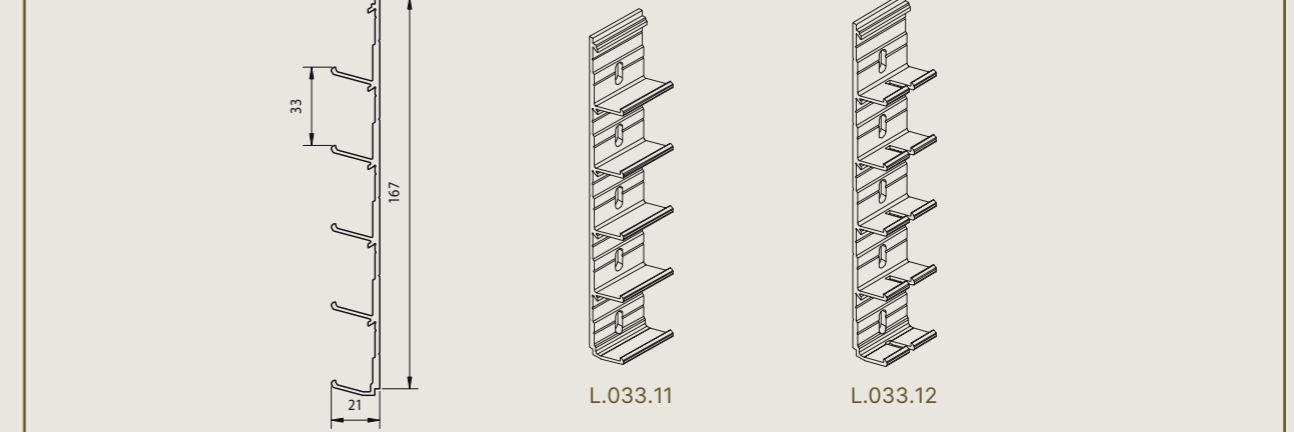

# L.050.00

Extrudiertes Aluminiumprofil, mit einem guten Luftdurchlass und einem Standardabstand von 50 mm. Variable Abstände zwischen 50 und 100 mm sind mit Lamellenhaltern der Art L.050.13 und L.050.14 möglich.



Technische Eigenschaften		
Material	Aluminiumextrusion, Legierung EN AW-6063 T66	
Oberflächenbehandlung	Eloxierung F1 (20 Mikron) oder Polyester-Pulverbeschichtung (60–80 Mikron) in RAL-Farben	
Optionen		
Drahtgeflecht	Rückseite der Tragstruktur oder in Kombination mit Lamelle L.050IM1 oder L.050IM2	
Optimale Verarbeitung	L.050.03 (lange untere Lamelle)/L.050.04 (kurze untere Lamelle)	
Anschluss oben	L.050.02	
Gebogen	Mindestradius von 800 mm (siehe S. 87)	
Türen	Einzel- und Doppeltüren verfügbar (siehe S. 80) oder L.050IM2	
Lamellenhalter		
	Lamellenabstand 50 mm	Lamellenabstand 50–100 mm
Einzel	L.050.11 (Breite 28 mm)	L.050.13 (Breite 28 mm)
Doppelt (Wärmeausdehnung)	L.050.12 Verbindungsstück für 2 Lamellen (Breite 34 mm)	L.050.14 Verbindungsstück für 2 Lamellen (Breite 34 mm)

Technische Daten		L.050.00	
Lamellenabstand		50 mm	
Lamellentiefe		41 mm	
Lamellenhöhe		56 mm	
Physischer freier Durchlass		49 %	
Optischer freier Durchlass		70 %	
Maximale Spannweite zwischen 2 Trägern bei Winddruck $q_p = 800 \text{ Pa}$		1.223 mm	
Widerstandsfaktor K		Zuluft	Abluft
Widerstandsfaktor $K_e$		8.2	9.8
Strömungskoeffizient $C_e$		0,349	0,319
Luftstromklasse		2	2
Wasserbeständigkeit		Mit Gitter 2x2 und Schwelle	Ohne Schwelle
Bei 0,0 m/s		B - 95,0 %	C - 91,4 %
Bei 0,5 m/s		B - 92,2 %	C - 86,2 %
Bei 1,0 m/s		C - 89,8 %	D - 78,9 %
Bei 1,5 m/s		C - 84,5 %	D - 65,8 %
Bei 2,0 m/s		D - 72,6 %	D - 45,3 %
Bei 2,5 m/s		D - 56,7 %	D - 26,4 %
Bei 3,0 m/s		D - 44,4 %	D - 13,7 %
Bei 3,5 m/s		D - 33,7 %	D - 1,8 %

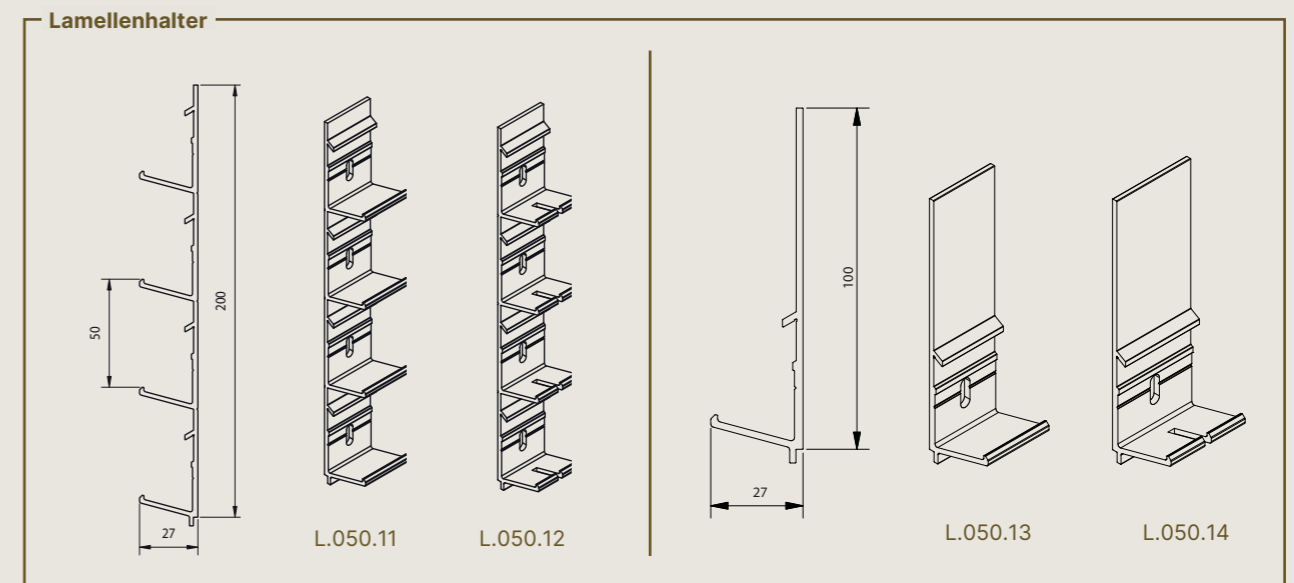
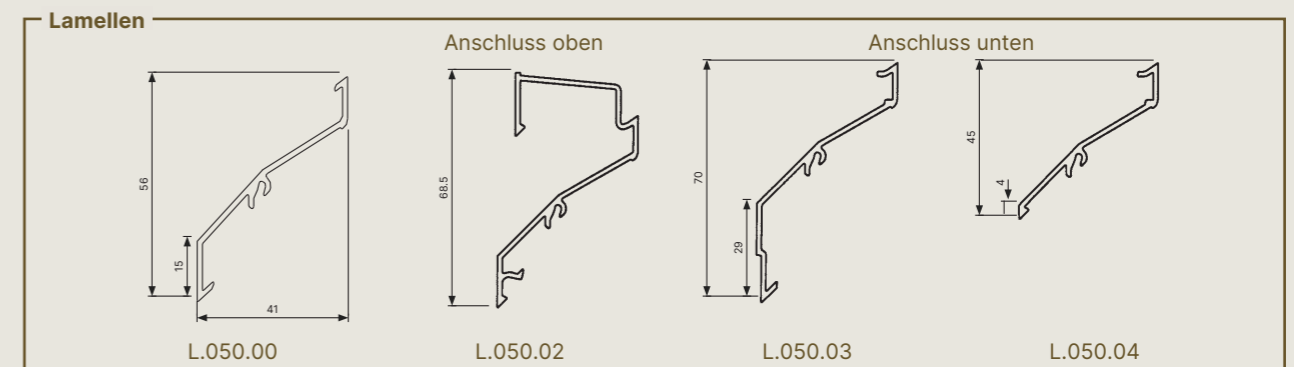

# L.050HF/L.050.25

## L.050 HF

Lamelle mit einem sehr leistungsstarken Luftdurchlass und einem Abstand von 50 mm. Variable Abstände zwischen 50 und 100 mm sind mit Lamellenhaltern der Art L.050.13 und L.050.14 möglich. Wird häufig in Fällen angewendet, bei denen der Abstand zwischen den Lamellen die Ästhetik des gesamten Projekts widerspiegelt.

## L.050 25

Lamelle mit eingestelltem optischen Rhythmus öffnen/schließen = 25 mm/25 mm. Nicht auf Lager – nur auf Anfrage erhältlich.



L.050HF

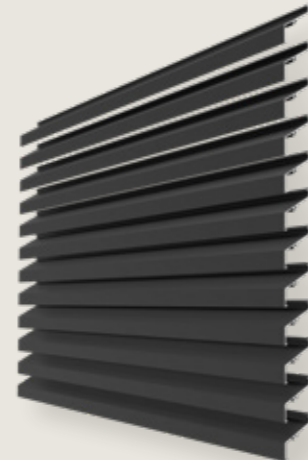

L.050.25



Technische Daten		L.050HF		L.050.25	
Lamellenabstand		50 mm		50 mm	
Lamellentiefe		41 mm		41 mm	
Lamellenhöhe		50 mm		60 mm	
Physischer freier Durchlass		60 %		33 %	
Optischer freier Durchlass		70 %		50 %	
Maximale Spannweite zwischen 2 Trägern bei Winddruck qp = 800 Pa		1.043 mm		1.312 mm	
Widerstandsfaktor K	Zuluft	Abluft	Zuluft	Abluft	
Widerstandsfaktor K <sub>e</sub>	8,2	9,8	15,7	16,3	
Strömungskoeffizient C <sub>e</sub>	0,349	0,319	0,252	0,247	
Luftstromklasse	2	2	3	3	
Wasserbeständigkeit	Mit Gitter 2x2 und Schwelle	Ohne Schwelle	Mit Gitter 2x2 und Schwelle	Ohne Schwelle	
Bei 0,0 m/s	B - 96,0 %	C - 90,6 %	-	-	
Bei 0,5 m/s	C - 94,3 %	C - 86,4 %	-	-	
Bei 1,0 m/s	C - 92,2 %	C - 80,8 %	-	-	
Bei 1,5 m/s	C - 88,2 %	D - 72,0 %	-	-	
Bei 2,0 m/s	D - 76,9 %	D - 51,4 %	-	-	
Bei 2,5 m/s	D - 57,3 %	D - 31,8 %	-	-	
Bei 3,0 m/s	D - 42,4 %	D - 22,0 %	-	-	
Bei 3,5 m/s	D - 33,0 %	D - 13,7 %	-	-	

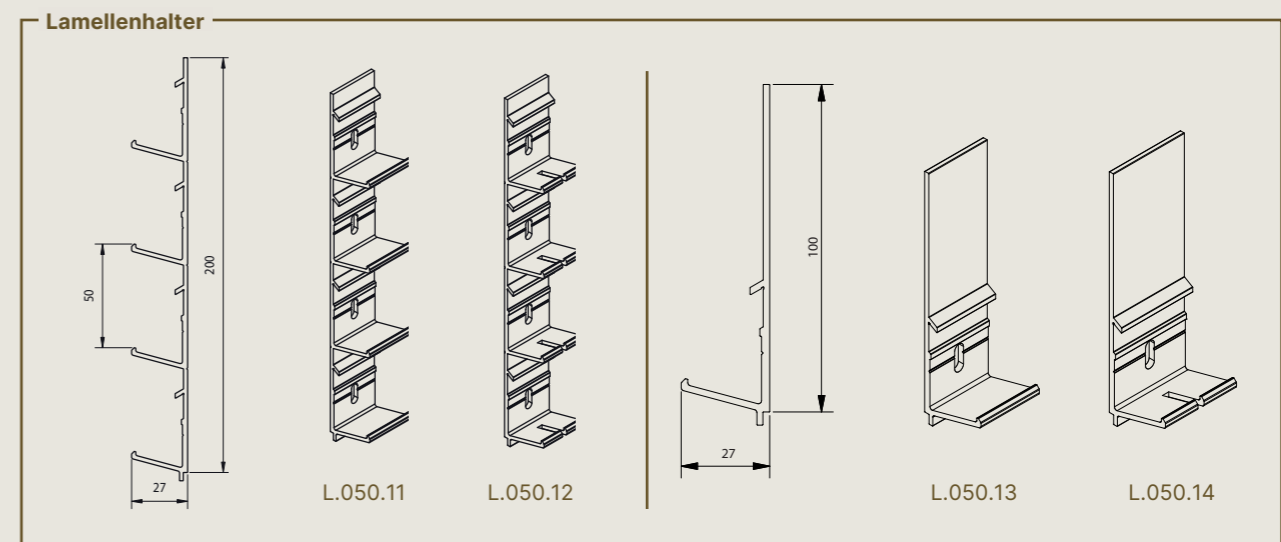
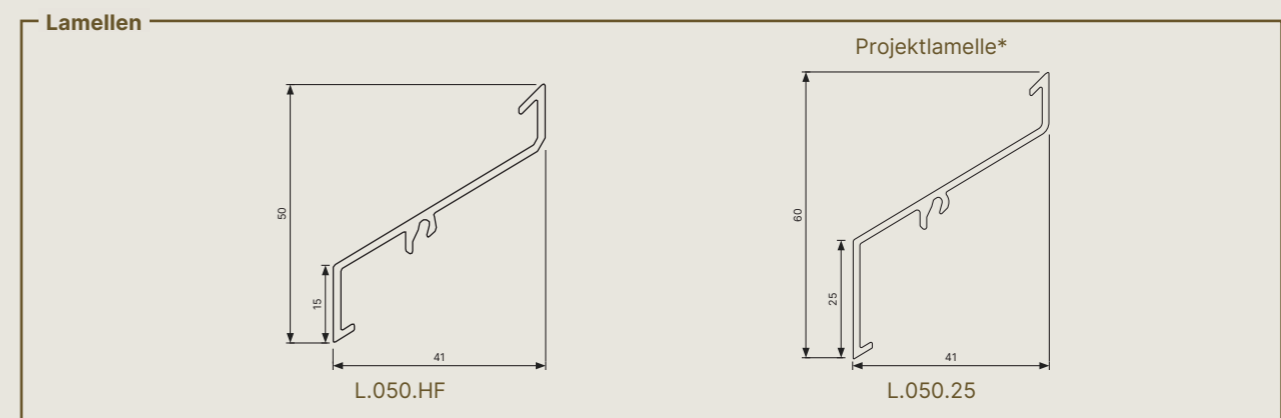

\* Projektprofile nicht auf Lager. Extrusionen auf Anfrage

Technische Eigenschaften		
Material	Aluminiumextrusion, Legierung EN AW-6063 T66	
Oberflächenbehandlung	Eloxierung F1 (20 Mikron) oder Polyester-Pulverbeschichtung (60–80 Mikron) in RAL-Farben	
Optionen		
Drahtgeflecht	An der Rückseite der Tragstruktur befestigt	
Gebogen	Mindestradius von 800 mm (siehe S. 87)	
Türen	Einzel- und Doppeltüren verfügbar (siehe S. 80)	
Lamellenhalter	Lamellenabstand 50 mm	Lamellenabstand 50–100 mm
Einzel	L.050.11 (Breite 28 mm)	L.050.13 (Breite 28 mm)
Doppelt (Wärmeausdehnung)	L.050.12 Verbindungsstück für 2 Lamellen (Breite 34 mm)	L.050.14 Verbindungsstück für 2 Lamellen (Breite 34 mm)

# L.050CL / L.050IM1 / L.050IM2

## L.050CL

Dichtungslamelle, die bei ganz oder teilweise geschlossenen Lamellenwandssystemen oder wenn keine Lichtdurchlässigkeit gewünscht ist, zum Einsatz kommt.

## L.050IM1 / L.050IM2

Lamelle mit integriertem Insektenschutz (L.050IM1) oder integriertem Vogelschutz – das spart bei der Montage erheblich Zeit. Die Lamellen L.050IM1/L.050IM2 können perfekt mit den Standardlamellen L.050.00 und den Abschlusslamellen L.050CL kombiniert werden.

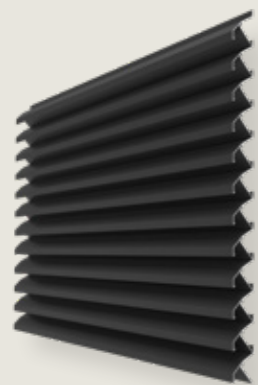

L.050CL

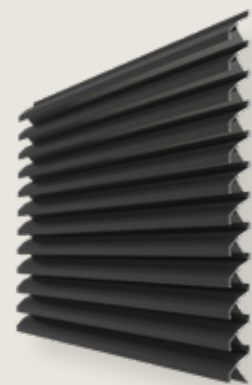

L.050IM1

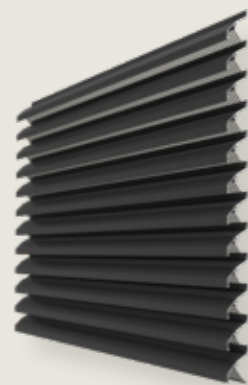

L.050IM2



Technische Eigenschaften	
Material	Aluminiumextrusion, Legierung EN AW-6063 T66
Oberflächenbehandlung	Eloxierung F1 (20 Mikron) oder Polyester-Pulverbeschichtung (60–80 Mikron) in RAL-Farben
Optionen	
Türen	Einzel- und Doppeltüren verfügbar (siehe S. 80)
Lamellenhalter	
Einzel	L.050.11 (Breite 28 mm)
Doppelt (Wärmeausdehnung)	L.050.12 (Breite 34 mm) Verbindungsstück für 2 Lamellen

Technische Daten	L.050CL		L.050IM1		L.050IM2	
Lamellenabstand	50 mm		50 mm		50 mm	
Lamellentiefe	41 mm		41 mm		41 mm	
Lamellenhöhe	60 mm		60 mm		60 mm	
Physischer freier Durchlass	0 %		35 %		46 %	
Optischer freier Durchlass	70 %		70 %		70 %	
Maximale Spannweite zwischen 2 Trägern bei Winddruck qp = 800 Pa	1300 mm		1.205 mm		1.186 mm	
Widerstandsfaktor K	Zuluft	Abluft	Zuluft	Abluft	Zuluft	Abluft
Widerstandsfaktor K <sub>e</sub>	-	-	16,7	20,5	13,3	13,9
Strömungskoeffizient C <sub>e</sub>	-	-	0,245	0,221	0,274	0,268
Luftstromklasse	-	-	3	3	3	3
Wasserbeständigkeit	Ohne Schwelle		Ohne Schwelle		Ohne Schwelle	
Bei 0,0 m/s	-		C - 91,5 %		C - 86,6 %	
Bei 0,5 m/s	-		C - 86,9 %		C - 80,8 %	
Bei 1,0 m/s	-		C - 83,2 %		D - 77,6 %	
Bei 1,5 m/s	-		D - 79,3 %		D - 73,6 %	
Bei 2,0 m/s	-		D - 69,1 %		D - 64,0 %	
Bei 2,5 m/s	-		D - 45,6 %		D - 48,4 %	
Bei 3,0 m/s	-		D - 33,7 %		D - 36,2 %	
Bei 3,5 m/s	-		D - 17,5 %		D - 21,9 %	

### Lamellen

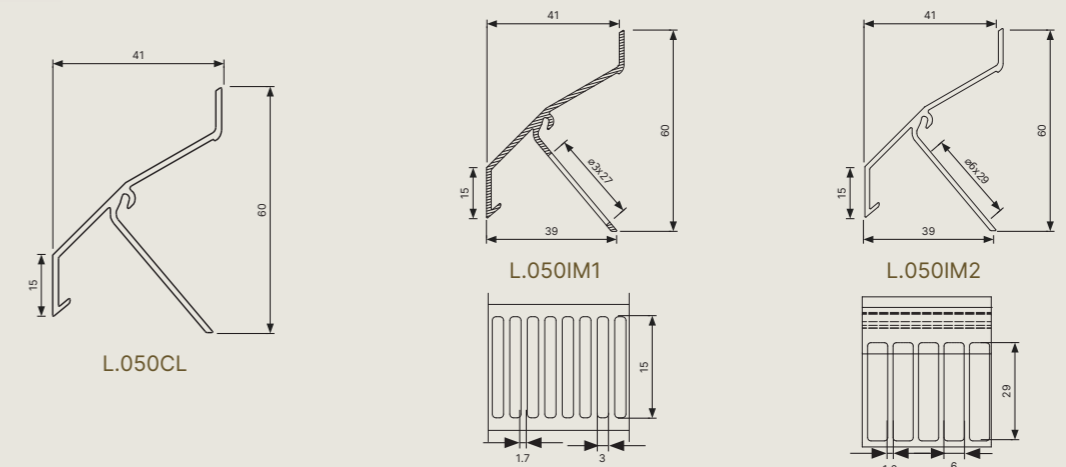

### Lamellenhalter

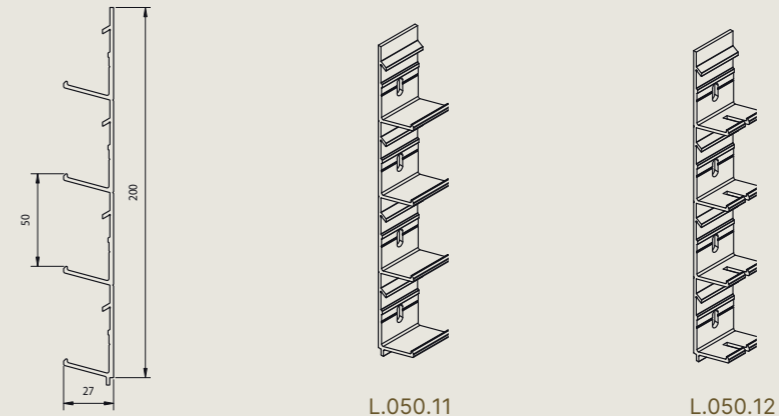

# L.050W / L.050WS / L.050WV

## L.050W

Die patentierte Lamelle L.050W ist wasserabweisend und nach EN 13030:2001 Klasse A2 bis 3,0 m/s geprüft (Variante L.050WV: Klasse A2 bis 4,0 m/s). Außerdem bietet dieses System einen hervorragenden Luftstrom, einen guten physischen freien Durchlass und eine große freie Spannweite der Lamelle zwischen zwei Tragprofilen.

Das System L.050W kann optional mit dem Rahmenprofil L.050W.23 ausgestattet werden.

## L.050WS

Diese Lamellen können an Stellen in der Fassade, an denen wasserabweisende Eigenschaften in geringerem Maße erforderlich sind, perfekt mit den sehr leistungsstarken, wasserabweisenden Lamellen L.050W kombiniert werden.



Technische Eigenschaften	
Material	Aluminiumextrusion, Legierung EN AW-6063 T66
Oberflächenbehandlung	Eloxierung F1 (20 Mikron) oder Polyester-Pulverbeschichtung (60–80 Mikron) in RAL-Farben
Optionen	
Drahtgeflecht	An der Rückseite der Tragstruktur befestigt
Lamellenhalter	Lamelle L.050W                      Lamelle L.050WS
Einzel	L.050W.11 (Breite 34 mm)                      L.050.11 (Breite 28 mm)
Doppelt (Wärmeausdehnung)	-                      L.050.12 Verbindungsstück für 2 Lamellen (Breite 34 mm)

Technische Daten	L.050W		L.050WS		L.050WV	
Lamellenabstand	50 mm		50 mm		50 mm	
Lamellentiefe	130 mm		50 mm		130 mm	
Lamellenhöhe	90 mm		55 mm		90 mm	
Physischer freier Durchlass	57 %		59 %		57 %	
Optischer freier Durchlass	70 %		70 %		70 %	
Maximale Spannweite zwischen 2 Trägern bei Winddruck qp = 800 Pa	1.318 mm		663 mm		1.318 mm	
Widerstandsfaktor K	Zuluft	Abluft	Zuluft	Abluft	Zuluft	Abluft
Widerstandsfaktor K <sub>e</sub>	10,5*	16,5*	6,1	6,9	10,7*	16,5*
Strömungskoeffizient C <sub>e</sub>	0,309	0,246	0,405	0,382	0,306	0,246
Luftstromklasse	2	3	1	2	2	3
Wasserbeständigkeit	Mit Gitter 2x2 und Schwelle	Ohne Schwelle			Mit Gitter 2x2 und Schwelle	
Bei 0,0 m/s	A - 100,0 %	A - 99,5 %	-		A - 100,0 %	
Bei 0,5 m/s	A - 100,0 %	A - 99,4 %	-		A - 99,9 %	
Bei 1,0 m/s	A - 100,0 %	A - 99,7 %	-		A - 99,9 %	
Bei 1,5 m/s	A - 100,0 %	A - 99,8 %	-		A - 99,9 %	
Bei 2,0 m/s	A - 99,9 %	A - 99,8 %	-		A - 99,5 %	
Bei 2,5 m/s	A - 99,9 %	A - 99,2 %	-		A - 99,6 %	
Bei 3,0 m/s	A - 99,2 %	B - 96,6 %	-		A - 99,7 %	
Bei 3,5 m/s	C - 92,9 %	C - 79,1 %	-		A - 99,5 %	

\* Gemessen an einem Gitter mit Maschenweite 2,3 mm x 2,3 mm

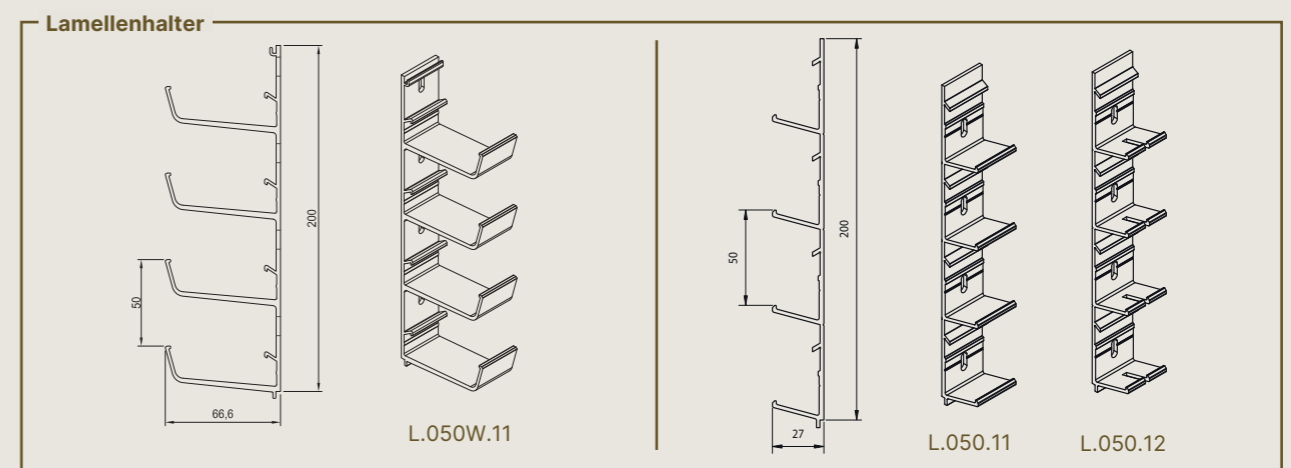
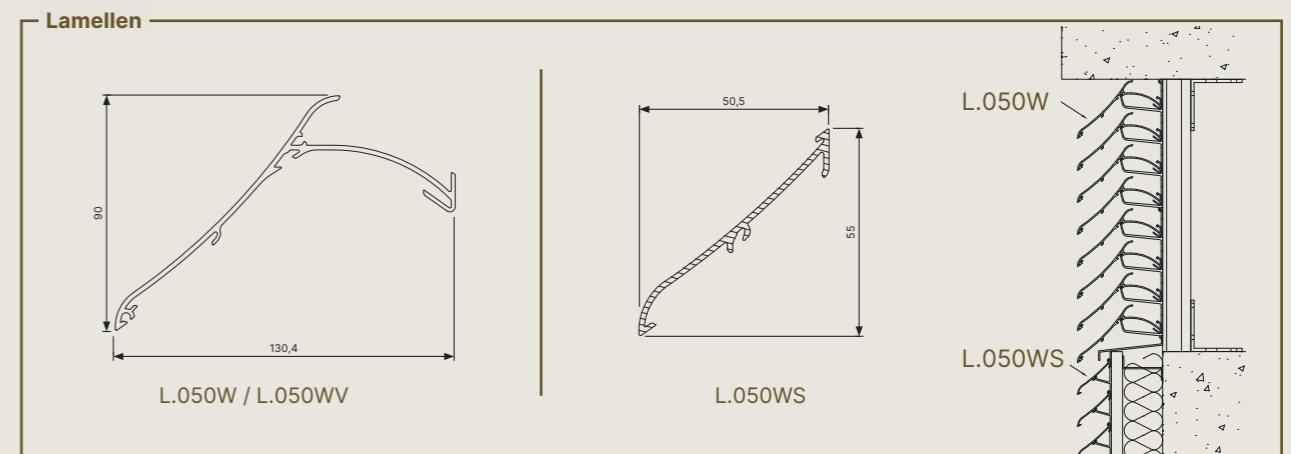

# L.060HF

Lamelle mit minimalem Widerstand gegen Luftströmung. Besonders geeignet für Anwendungen, bei denen ein großer Luftdurchlass erforderlich ist, in Kombination mit erheblicher optischer Dichte und schlichtem Design.

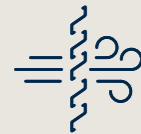
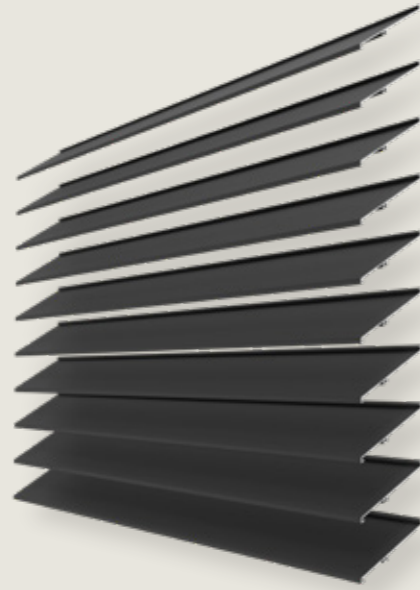

Technische Eigenschaften	
Material	Aluminiumextrusion, Legierung EN AW-6063 T66
Oberflächenbehandlung	Eloxierung F1 (20 Mikron) oder Polyester-Pulverbeschichtung (60–80 Mikron) in RAL-Farben
Optionen	
Drahtgeflecht	An der Rückseite der Tragstruktur befestigt
Türen	Einzel- und Doppeltüren verfügbar (siehe S. 80)
Lamellenhalter	
Einzel	L.060HF.11 (Breite 28 mm)
Doppelt (Wärmeausdehnung)	L.060HF.12 Verbindungsstück für 2 Lamellen (Breite 34 mm)

Technische Daten		L.060HF	
Lamellenabstand		60 mm	
Lamellentiefe		78 mm	
Lamellenhöhe		60 mm	
Physischer freier Durchlass		76 %	
Optischer freier Durchlass		90 %	
Maximale Spannweite zwischen 2 Trägern bei Winddruck $q_p = 800$ Pa		633 mm	
Widerstandsfaktor K		Zuluft	Abluft
Widerstandsfaktor $K_e$		4,6	5,2
Strömungskoeffizient $C_e$		0,466	0,439
Luftstromklasse		1	1
Wasserbeständigkeit		Mit Gitter 2x2 und Schwelle	Ohne Schwelle
Bei 0,0 m/s		C - 90,1 %	D - 75,9 %
Bei 0,5 m/s		C - 87,3 %	D - 68,9 %
Bei 1,0 m/s		C - 84,2 %	D - 62,8 %
Bei 1,5 m/s		C - 80,1 %	D - 56,9 %
Bei 2,0 m/s		D - 73,4 %	D - 51,7 %
Bei 2,5 m/s		D - 62,0 %	D - 45,5 %
Bei 3,0 m/s		-	D - 39,4 %
Bei 3,5 m/s		-	D - 30,4 %

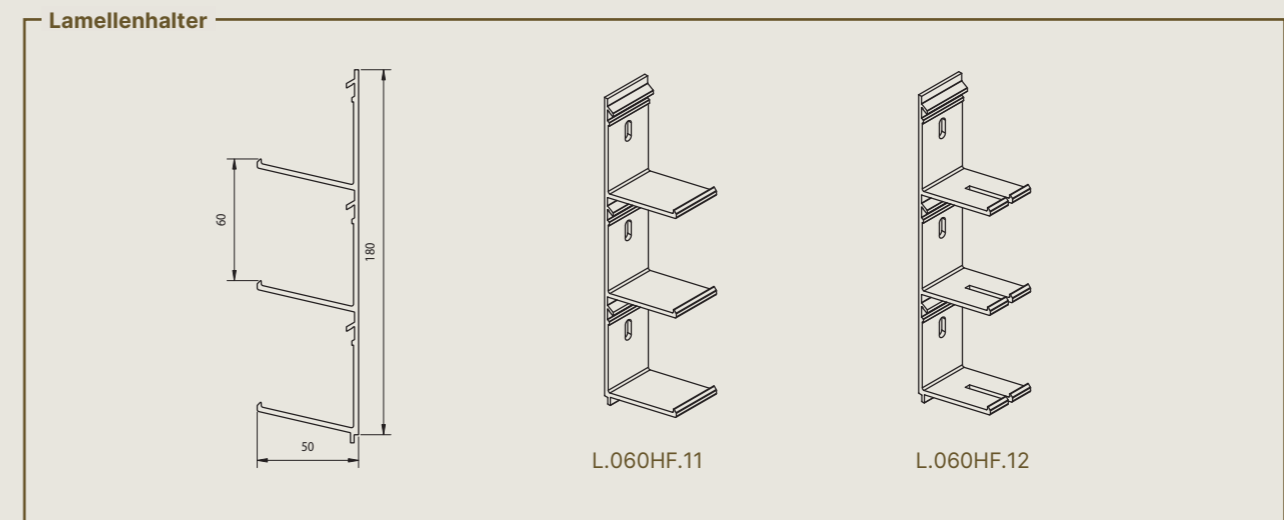
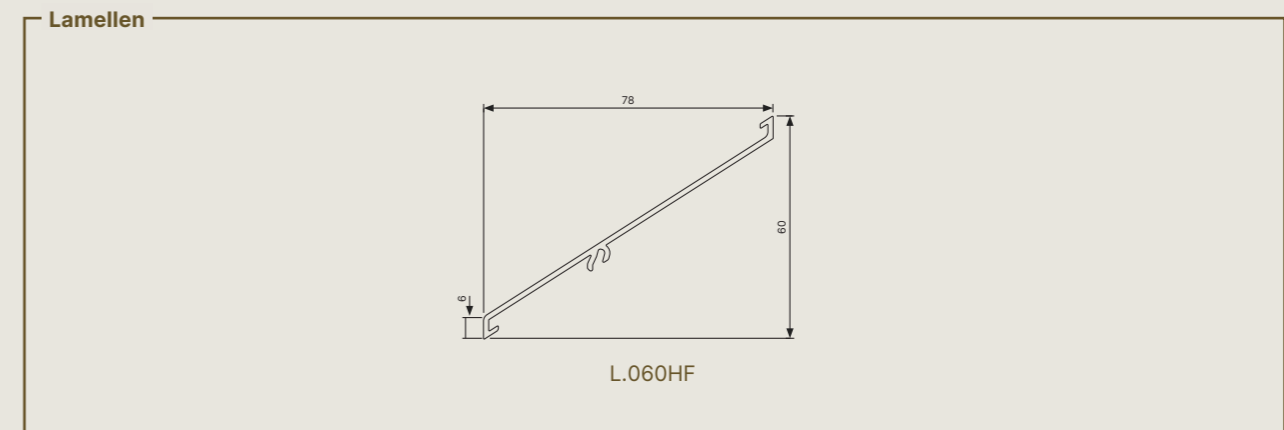

# L.060AC

Mit anorganischer Mineralwolle gefüllte Lamellen für die schalldämpfenden Eigenschaften. Entwickelt, um eine ästhetische Lösung für Lamellenwände anzubieten, bei denen schalldämmende Faktoren ausschlaggebend sind.

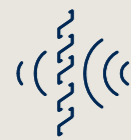
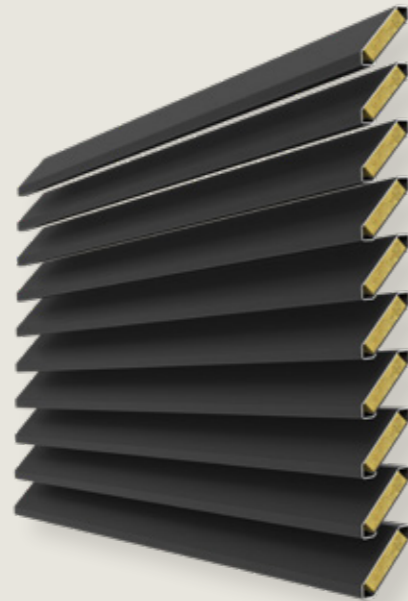

Technische Eigenschaften	
Material	Aluminiumextrusion, Legierung EN AW-6063 T66
Oberflächenbehandlung	Eloxierung F1 (20 Mikron) oder Polyester-Pulverbeschichtung (60-80 Mikron) in RAL-Farben
Isolierung	Perforierte Mineralwolle, mit PVC-Streifen abgedichtet
Optionen	
Drahtgeflecht	An der Rückseite der Tragstruktur befestigt
Türen	Einzel- und Doppeltüren verfügbar (siehe S. 80)
Lamellenhalter	
Einzel	L.060AC.11 (Breite 28 mm)
Doppelt (Wärmeausdehnung)	L.060AC.12 Verbindungsstück für 2 Lamellen (Breite 45 mm)

Technische Daten		L.060AC	
Lamellenabstand		60 mm	
Lamellentiefe		64 mm	
Lamellenhöhe		69 mm	
Physischer freier Durchlass		34 %	
Optischer freier Durchlass		75 %	
Maximale Spannweite zwischen 2 Trägern bei Winddruck $q_p = 800 \text{ Pa}$		1.620 mm	
Widerstandsfaktor K		Zuluft	Abluft
Widerstandsfaktor $K_e$		10,7	10,0
Strömungskoeffizient $C_e$		0,306	0,316
Luftstromklasse		2	2
Wasserbeständigkeit		Mit Gitter 2x2 und Schwelle	Ohne Schwelle
Bei 0,0 m/s		B - 98,0 %	C - 83,3 %
Bei 0,5 m/s		B - 95,2 %	D - 73,5 %
Bei 1,0 m/s		C - 89,9 %	D - 63,2 %
Bei 1,5 m/s		D - 76,7 %	D - 50,6 %
Bei 2,0 m/s		D - 47,6 %	D - 37,6 %
Bei 2,5 m/s		D - 20,0 %	D - 28,5 %
Bei 3,0 m/s		D - 15,4 %	D - 23,5 %
Bei 3,5 m/s		D - 8,3 %	D - 20,2 %
Schalldämmung			
$R_w$		6 dB	
C		-1 dB	
$C_{tr}$		-2 dB	

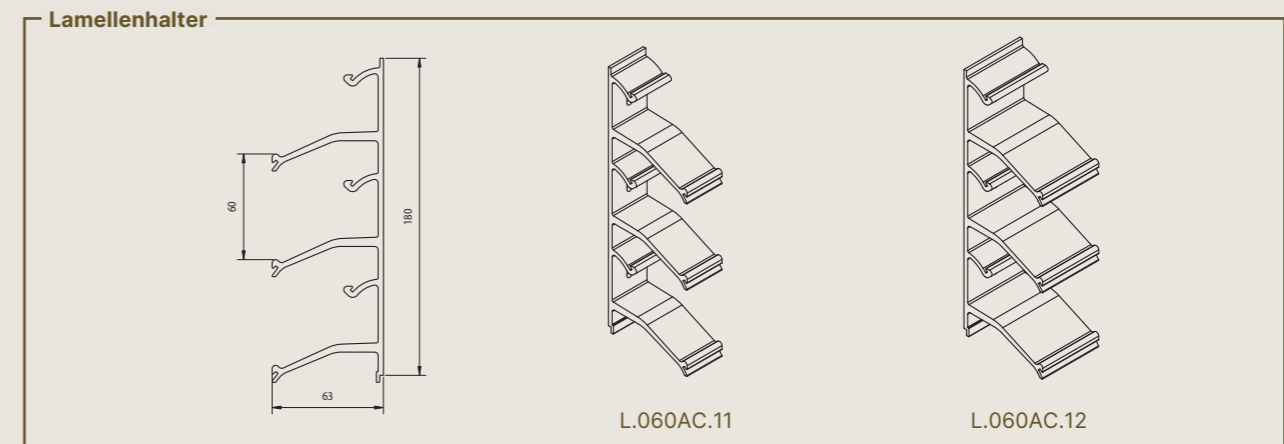
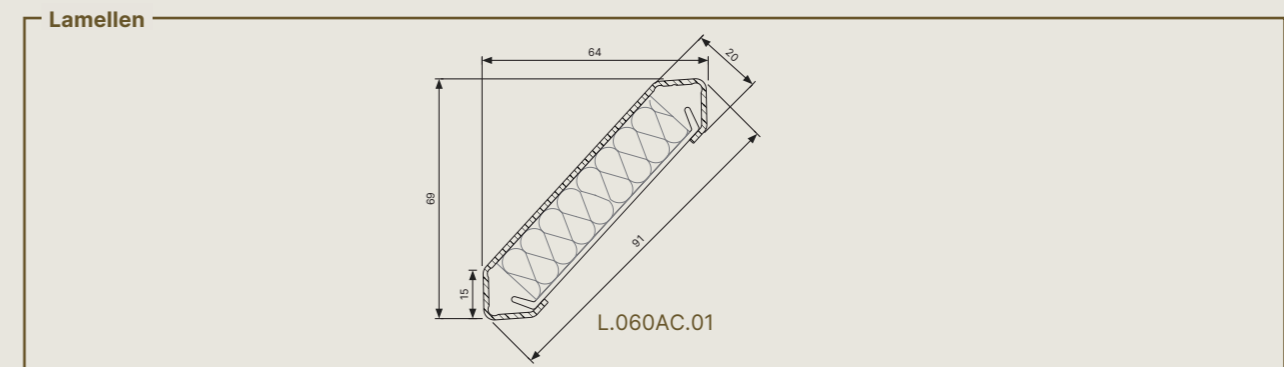

# L.066.01 / L.066.06 / L.066S

## L.066.01

Lamelle mit einem sehr starken Luftdurchlass und einem Abstand von 66 mm.  
Obere Lamelle L.066.02 für schönen oberen Abschluss erhältlich.

## L.066.06

Lamelle für guten Sichtschutz, mit eingestelltem optischen Rhythmus offen/geschlossen = 33 mm/33 mm.

## L.066S

Projektprofil mit abgerundetem Vorsprung. Extrusionen auf Anfrage.  
Variable Abstände zwischen 66 und 132 mm sind mit Lamellenhaltern des Typs L.066.13 und L.066.14 möglich.

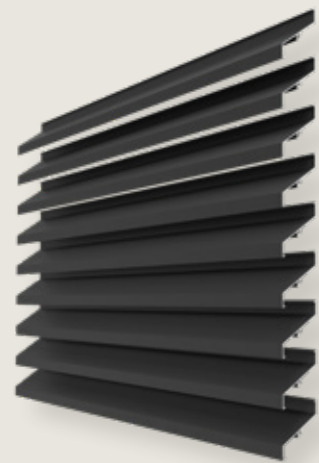

L.066

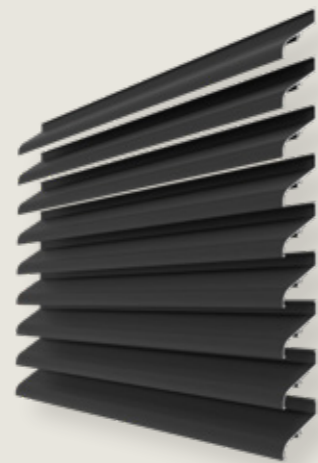

L.066S

Technische Eigenschaften		
Material	Aluminiumextrusion, Legierung EN AW-6063 T66	
Oberflächenbehandlung	Eloxierung F1 (20 Mikron) oder Polyester-Pulverbeschichtung (60-80 Mikron) in RAL-Farben	
Optionen		
Anschluss oben	L.066.02	
Drahtgeflecht	Rückseite der Tragstruktur oder in Kombination mit Lamelle L.066IM1.	
Türen	Einzel- und Doppeltüren verfügbar (siehe S. 80)	
Lamellenhalter	Lamellenabstand 66 mm	Lamellenabstand 66-132 mm
Einzel	L.066.11 (Breite 28 mm)	L.066.13 (Breite 28 mm)
Doppelt (Wärmeausdehnung)	L.066.12 Verbindungsstück für 2 Lamellen (Breite 34 mm)	L.066.14 Verbindungsstück für 2 Lamellen (Breite 34 mm)

Technische Daten	L.066.01		L.066.06		L.066S	
Lamellenabstand	66 mm		66 mm		66 mm	
Lamellentiefe	55 mm		31 mm		55 mm	
Lamellenhöhe	76 mm		73 mm		76 mm	
Physischer freier Durchlass	49 %		38 %		49 %	
Optischer freier Durchlass	70 %		50 %		70 %	
Maximale Spannweite zwischen 2 Trägern bei Winddruck qp = 800 Pa	1.616 mm		1.392 mm		1.577 mm	
Widerstandsfaktor K	Zuluft	Abluft	Zuluft	Abluft	Zuluft	Abluft
Widerstandsfaktor K <sub>e</sub>	14,2	11,8	40,6	35,9	13,6	14,6
Strömungskoeffizient C <sub>e</sub>	0,265	0,291	0,157	0,167	0,271	0,262
Luftstromklasse	3		4		3	
Wasserbeständigkeit	Mit Gitter 2x2 und Schwelle		Ohne Schwelle		Mit Gitter 2x2 und Schwelle	
Bei 0,0 m/s	B - 95,5 %		B - 69,7 %		-	
Bei 0,5 m/s	C - 92,9 %		C - 94,0 %		-	
Bei 1,0 m/s	C - 90,8 %		D - 91,2 %		-	
Bei 1,5 m/s	C - 82,8 %		D - 64,7 %		-	
Bei 2,0 m/s	D - 73,6 %		D - 10,9 %		-	
Bei 2,5 m/s	-		D - 8,9 %		-	
Bei 3,0 m/s	-		D - 8,2 %		-	
Bei 3,5 m/s	-		D - 9,4 %		-	

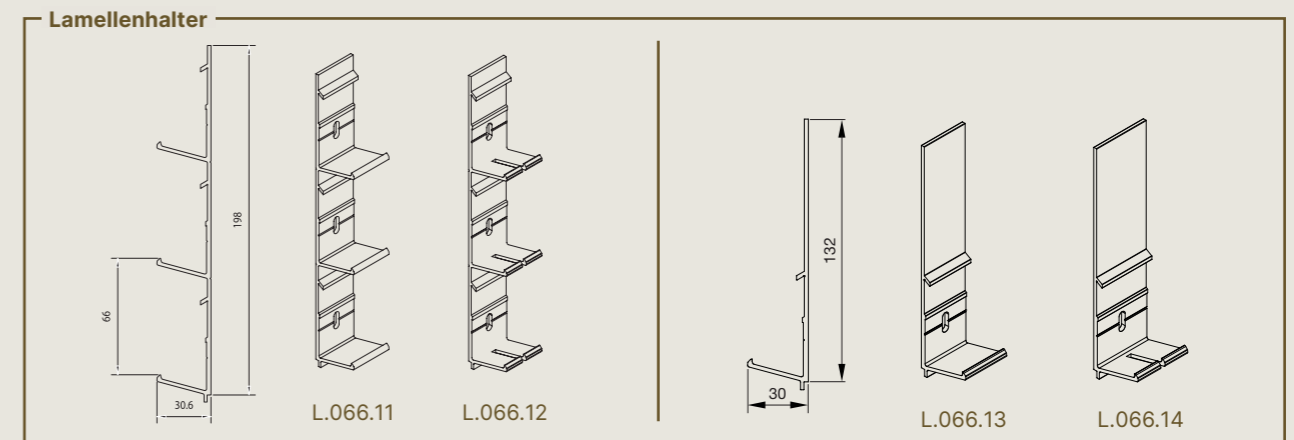
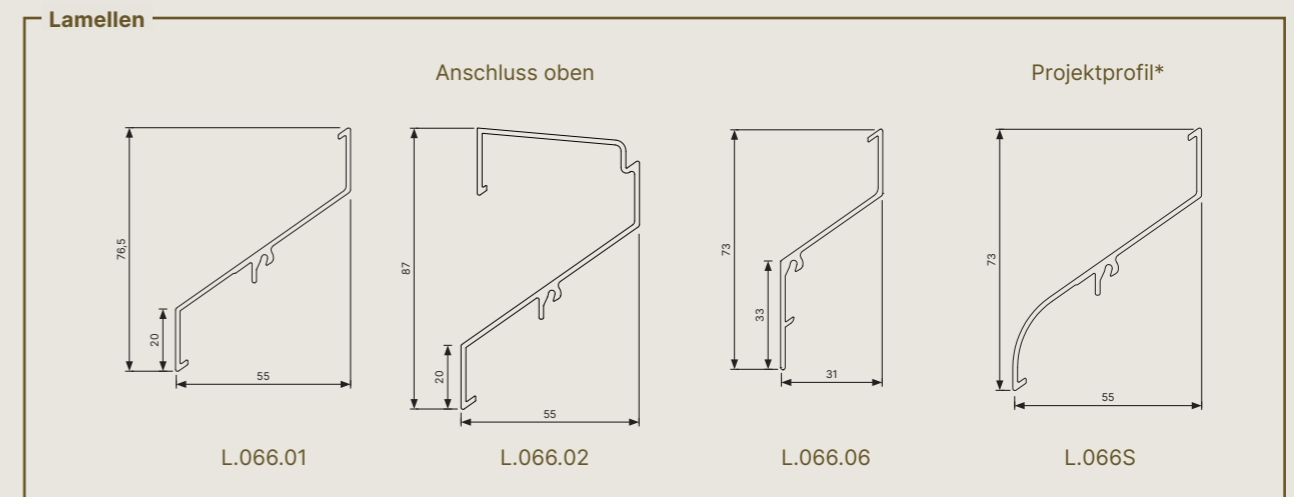

\* Projektprofile nicht auf Lager. Extrusionen auf Anfrage

# L.066CL / L.066IM1

## L.066CL

Dichtungslamelle, die bei ganz oder teilweise geschlossenen Lamellenwandsystemen oder wenn keine Lichtdurchlässigkeit gewünscht ist, zum Einsatz kommt. Extrusionen auf Anfrage.

## L.066IM1

Lamelle mit integriertem Insektenschutz – das spart bei der Montage erheblich Zeit. Die L.066IM1 können perfekt mit den Standardlamellen L.066.01 und den Abschlusslamellen L.066CL kombiniert werden. Extrusionen auf Anfrage.

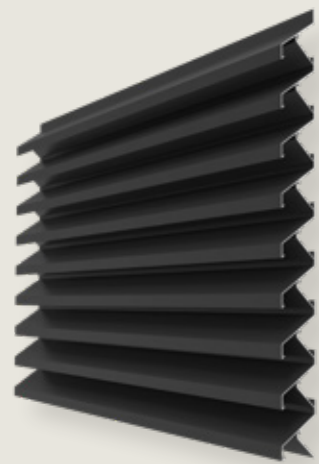

L.066CL

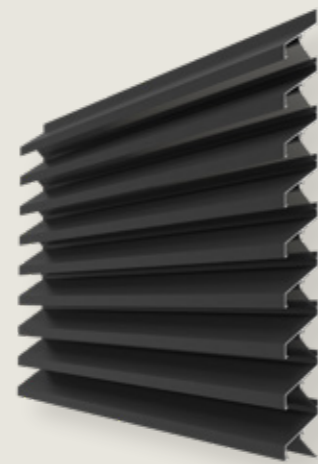

L.066IM1

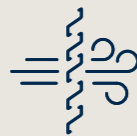

Technische Eigenschaften	
Material	Aluminiumextrusion, Legierung EN AW-6063 T66
Oberflächenbehandlung	Eloxierung F1 (20 Mikron) oder Polyester-Pulverbeschichtung (60–80 Mikron) in RAL-Farben
Optionen	
Türen	Einzel- und Doppeltüren verfügbar (siehe S. 80)
Lamellenhalter	
Einzel	L.066.11 (Breite 28 mm)
Doppelt (Wärmeausdehnung)	L.066.12 Verbindungsstück für 2 Lamellen (Breite 34 mm)

Technische Daten	L.066CL		L.066IM1	
Lamellenabstand	66 mm		66 mm	
Lamellentiefe	55 mm		55 mm	
Lamellenhöhe	76 mm		76 mm	
Physischer freier Durchlass	0 %		32 %	
Optischer freier Durchlass	70 %		70 %	
Maximale Spannweite zwischen 2 Trägern bei Winddruck $q_p = 800$ Pa	1.741 mm		1.723 mm	
Widerstandsfaktor K	Zuluft	Abluft	Zuluft	Abluft
Widerstandsfaktor $K_e$	-	-	16,7	-
Strömungskoeffizient $C_e$	-	-	0,245	-
Luftstromklasse	-	-	3	-

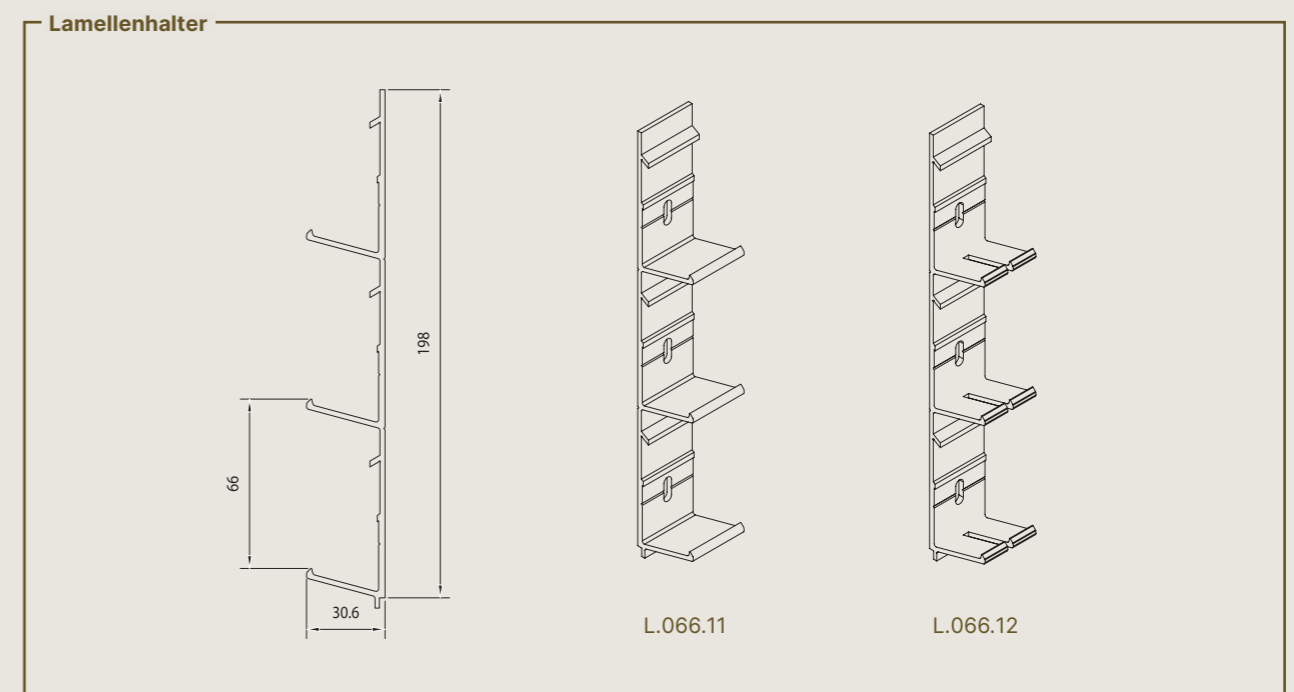
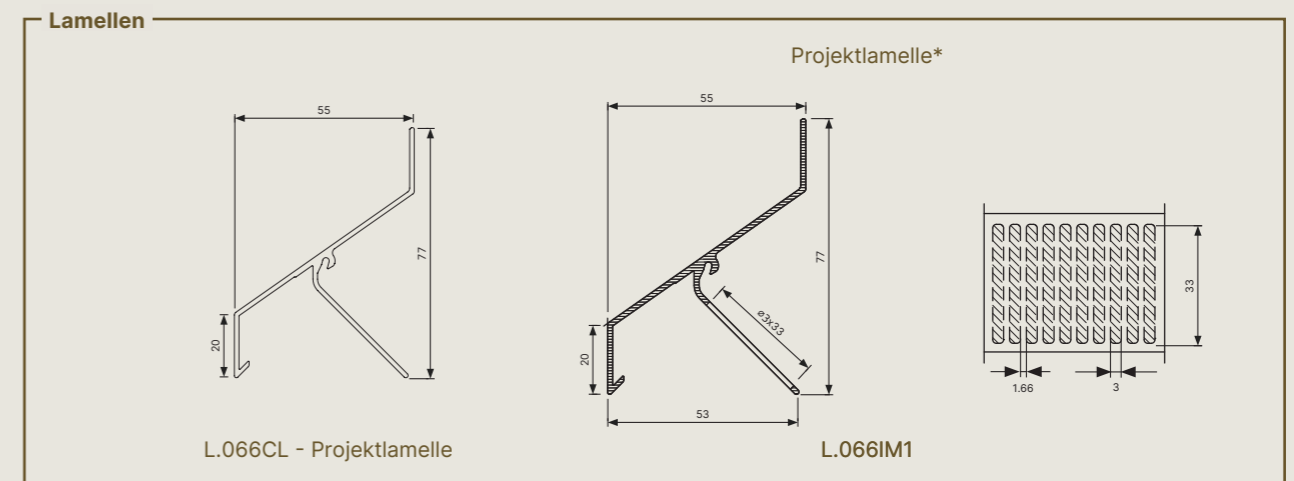

\* Projektprofile nicht auf Lager. Extrusionen auf Anfrage

# L.066V

Lamelle für „Risiko“-Anwendungen, wie Hochspannungsschränke, die Durchstechsicherheit erfordern. Außerdem ist die Lamelle auch blickdicht und sorgt für den nötigen Sichtschutz. Wenn eine Lamellenwand mit hohen wasserabweisenden Eigenschaften erforderlich ist, wird die Lamelle vertikal montiert, sodass eine Wasserdichtheit der Klasse A bis 1,5 m/s laut EN 13030:2001 erreicht wird. Die Lamelle L.066V kann dank identischem Äußeren zusammen mit den Lamellen L.066.01 verwendet werden.

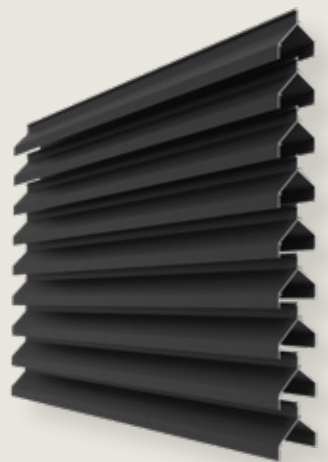

A Klasse  
1,0 m/s  
Mit Schwelle

L.066V  
Horizontal

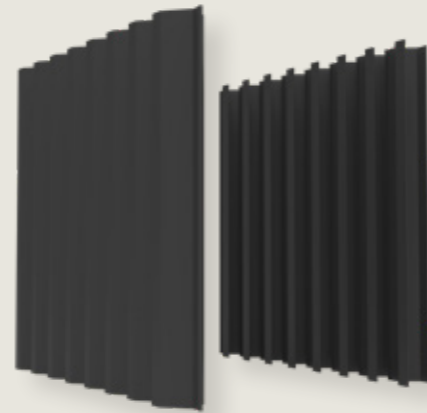

A Klasse  
1,5 m/s  
Mit Schwelle

L.066V  
Vertikal



Technische Eigenschaften	
Material	Aluminiumextrusion, Legierung EN AW-6063 T66
Oberflächenbehandlung	Eloxierung F1 (20 Mikron) oder Polyester-Pulverbeschichtung (60–80 Mikron) in RAL-Farben
Optionen	
Drahtgeflecht	An der Rückseite der Tragstruktur befestigt
Türen	Einzel- und Doppeltüren verfügbar (siehe S. 80)
Lamellenhalter*	
Einzel	L.066.11 (Breite 28 mm)
Doppelt (Wärmeausdehnung)	L.066.12 Verbindungsstück für 2 Lamellen** (Breite 34 mm)

\* Die Lamellenhalter sind für alle Lamellenvarianten der Art L.066 gleich.  
\*\* Nur bei Lamellen der Art L.066V werden sie verkehrt herum eingebaut.

Technische Daten		L.066V
Lamellenabstand		66 mm
Lamellentiefe		61 mm
Lamellenhöhe		74 mm
Physischer freier Durchlass		41 %
Optischer freier Durchlass		70 %
Maximale Spannweite zwischen 2 Trägern bei Winddruck $q_p = 800 \text{ Pa}$		1.533 mm
Widerstandsfaktor K		Zuluft
Widerstandsfaktor $K_e$		66,1
Strömungskoeffizient $C_e$		0,123
Luftstromklasse		4
Widerstandsfaktor K		Abluft
Widerstandsfaktor $K_e$		79,7
Strömungskoeffizient $C_e$		0,112
Luftstromklasse		4
Wasserbeständigkeit		Mit Gitter 2x2 und Schwelle
Bei 0,0 m/s		A - 100,0 %
Bei 0,5 m/s		A - 99,9 %
Bei 1,0 m/s		A - 99,6 %
Bei 1,5 m/s		B - 95,0 %
Bei 2,0 m/s		D - 56,9 %
Bei 2,5 m/s		D - 28,3 %
Bei 3,0 m/s		D - 11,6 %

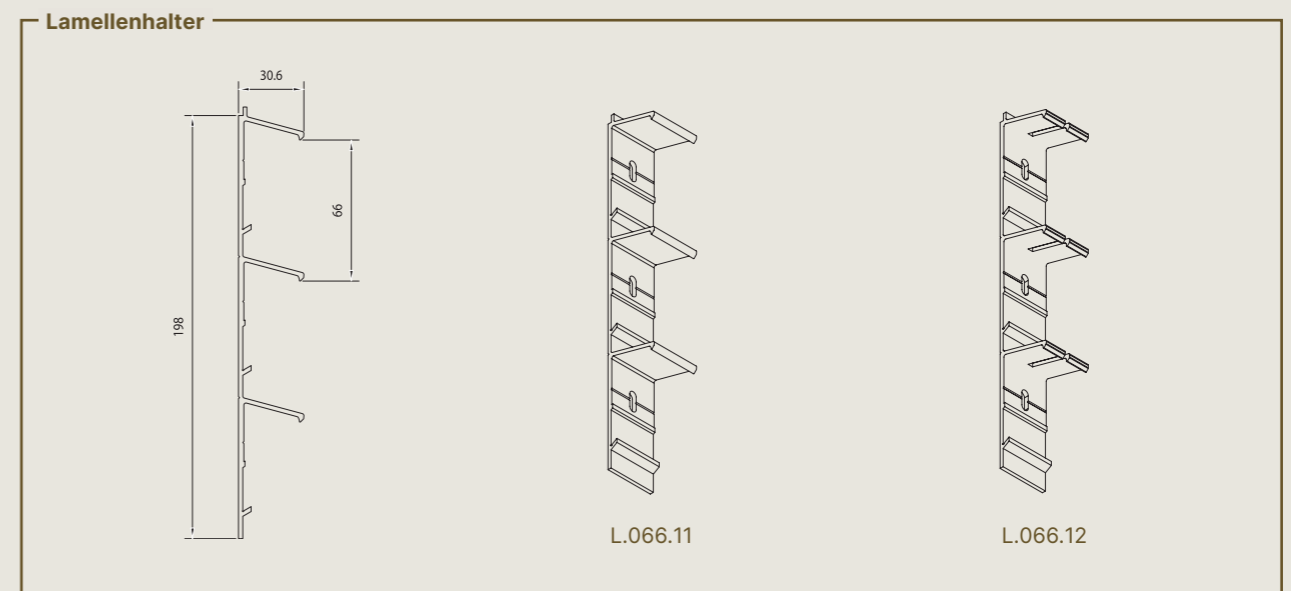
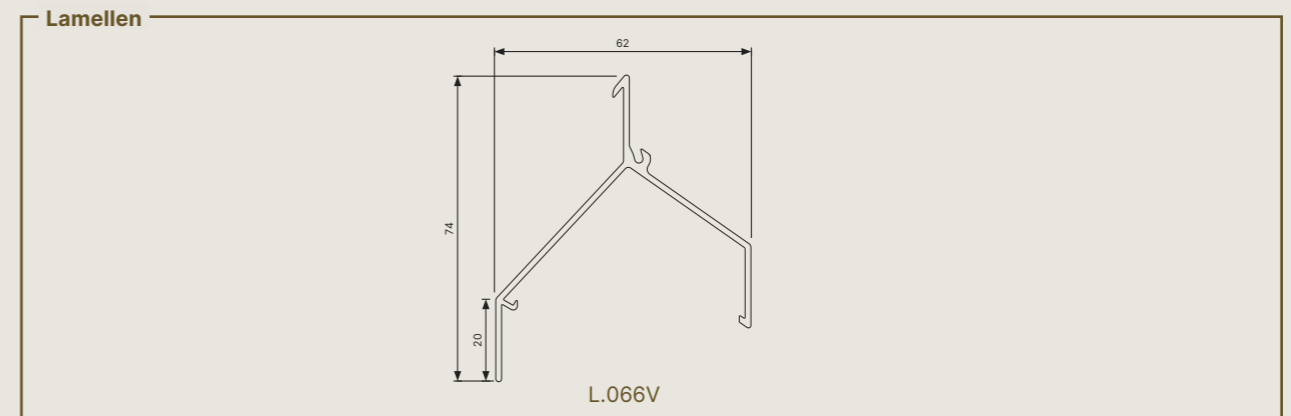

# L.066P

Linus Plano L.066P Lamellen sind rechteckige extrudierte Aluminiumlamellen. Das System ist vielseitig einsetzbar. So lassen sich architektonische moderne Vorhaben sowohl im Außen- als auch im Innenbereich mit Leichtigkeit umsetzen. Für eine ästhetische Verarbeitung können die Enden der Lamellen mit Abdeckkappen aus Kunststoff versehen werden.



Technische Eigenschaften	
Material	Aluminiumextrusion, Legierung EN AW-6063 T66
Oberflächenbehandlung	Eloxierung F1 (20 Mikron) oder Polyester-Pulverbeschichtung (60–80 Mikron) in RAL-Farben
Optionen	
Abdeckplatte	L.066P.13 aus schwarzem oder grauem Kunststoff
Lamellenhalter	
Einzel	L.066P.11 (Breite 28 mm)
Doppelt (Wärmeausdehnung)	L.066P.12 Verbindungsstück für 2 Lamellen** (Breite 34 mm)

Technische Daten	L.066P	
Lamellenabstand	66 mm	
Lamellentiefe	53 mm	
Lamellenhöhe	15 mm	
Physischer freier Durchlass	77 %	
Optischer freier Durchlass	77 %	
Maximale Spannweite zwischen 2 Trägern bei Winddruck $q_p = 800 \text{ Pa}$	1.098 mm	
Widerstandsfaktor K	Zuluft	Abluft
Widerstandsfaktor $K_e$	3,6	3,7
Strömungskoeffizient $C_e$	0,527	0,520
Luftstromklasse	1	1

## ANWENDUNG

- Dekorative Verkleidung
- Deckenverkleidung
- Trennwände
- Sichtschutz
- Sonnenschutzlamellen
- Für Anwendungen im Außen- und Innenbereich

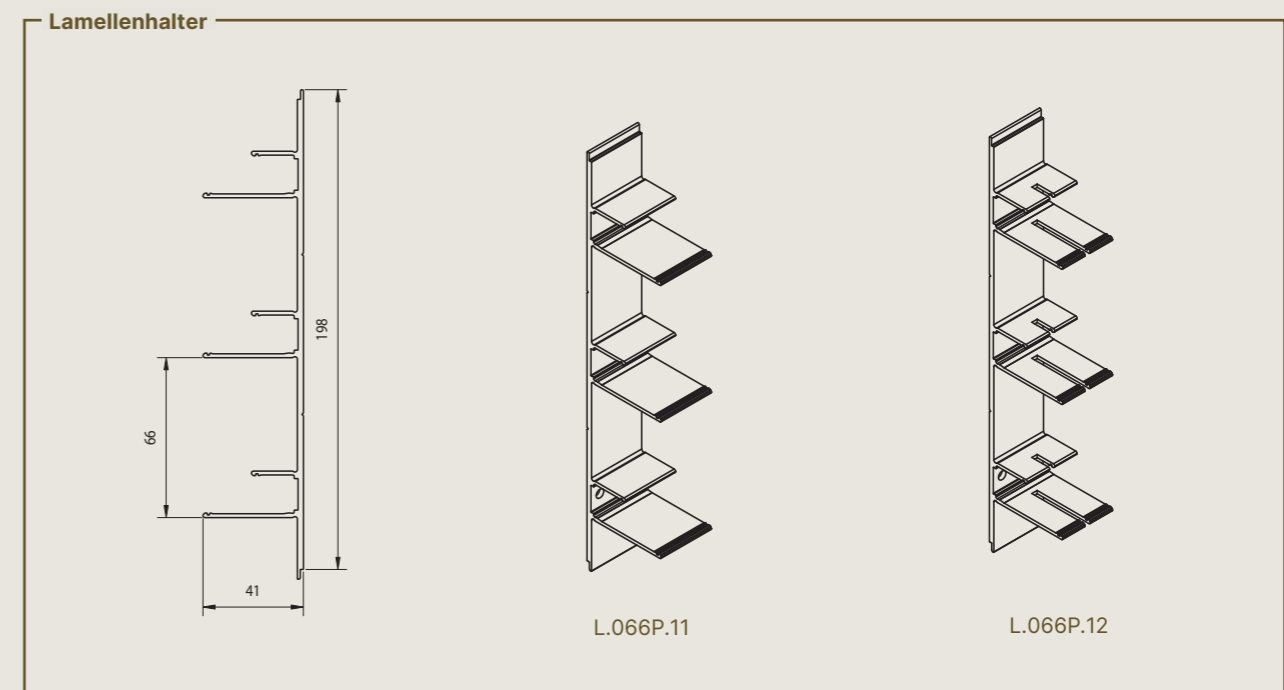
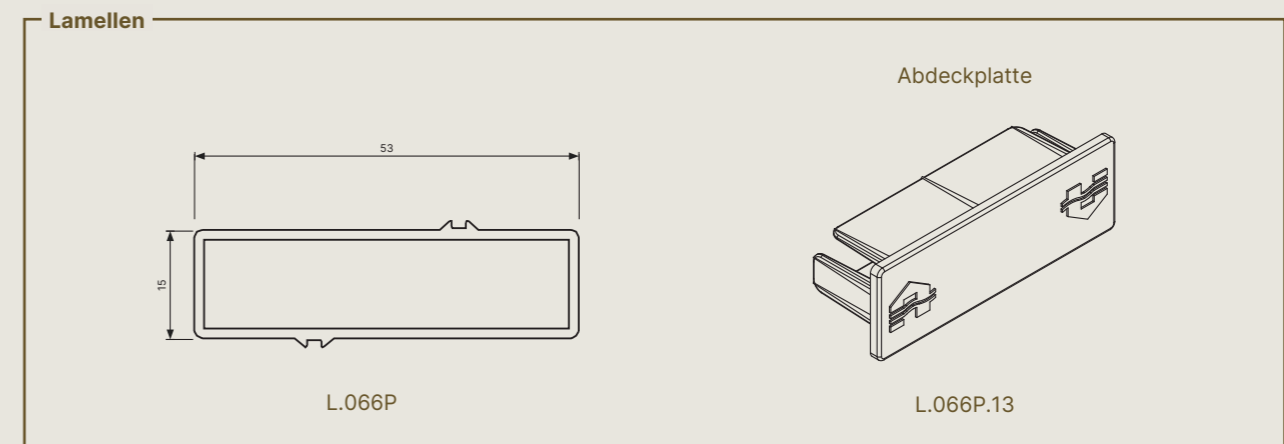

# L.075HF

Stranggepresste Aluminiumprofile mit minimalem Widerstand gegen Luftströmung. Für Anwendungen entworfen, bei denen ein großer Luftdurchlass und eine hohe Wasserbeständigkeit erforderlich sind. Empfohlene Lösung für die Abluft.

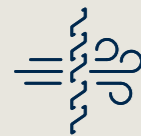
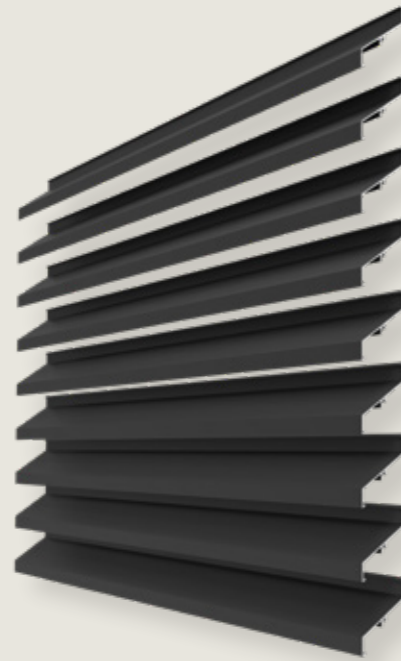

Technische Eigenschaften	
Material	Aluminiumextrusion, Legierung EN AW-6063 T66
Oberflächenbehandlung	Eloxierung F1 (20 Mikron) oder Polyester-Pulverbeschichtung (60–80 Mikron) in RAL-Farben
Optionen	
Drahtgeflecht	An der Rückseite der Tragstruktur befestigt
Türen	Einzel- und Doppeltüren verfügbar (siehe S. 80)
Lamellenhalter	
Einzel	L.075HF.11 (Breite 28 mm)
Doppelt (Wärmeausdehnung)	L.075HF.12 Verbindungsstück für 2 Lamellen** (Breite 34 mm)

Technische Daten		L.075HF	
Lamellenabstand		75 mm	
Lamellentiefe		55 mm	
Lamellenhöhe		76 mm	
Physischer freier Durchlass		52 %	
Optischer freier Durchlass		73 %	
Maximale Spannweite zwischen 2 Trägern bei Winddruck $q_p = 800 \text{ Pa}$		1.616 mm	
Widerstandsfaktor K		Zuluft	Abluft
Widerstandsfaktor $K_e$		13,1	14,2
Strömungskoeffizient $C_e$		0,276	0,265
Luftstromklasse		3	3
Wasserbeständigkeit		Mit Gitter 2x2 und Schwelle	Ohne Schwelle
Bei 0,0 m/s		B - 96,9 %	C - 90,4 %
Bei 0,5 m/s		B - 95,2 %	C - 87,3 %
Bei 1,0 m/s		C - 93,7 %	C - 84,8 %
Bei 1,5 m/s		C - 89,2 %	C - 81,3 %
Bei 2,0 m/s		D - 79,9 %	D - 73,9 %
Bei 2,5 m/s		D - 66,5 %	D - 54,9 %
Bei 3,0 m/s		D - 48,5 %	D - 37,7 %
Bei 3,5 m/s		D - 36,0 %	D - 15,5 %

## Lamellen

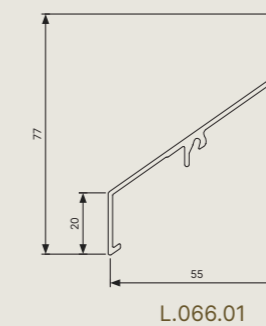

## Lamellenhalter

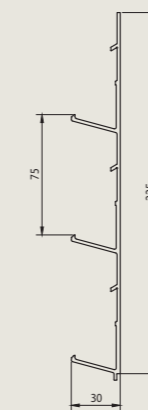

L.075HF.11



L.075HF.12

# L.120.01

Lamelle für große freie Spannweite, mit einem sehr leistungsstarken Luftdurchlass und einem Abstand von 120 mm. Optimale Montagegeschwindigkeit dank geringerer Anzahl Träger und Lamellen.

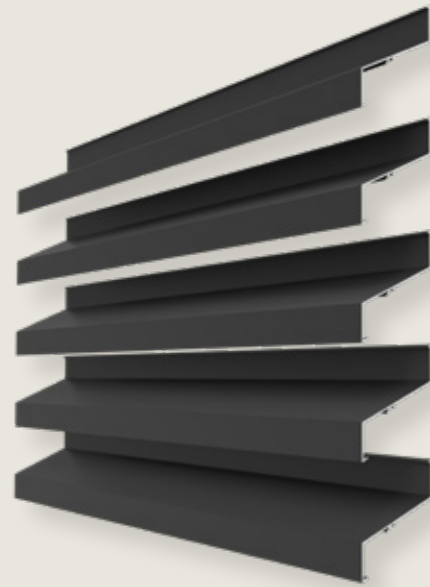

Technische Eigenschaften		
Material	Aluminiumextrusion, Legierung EN AW-6063 T66	
Oberflächenbehandlung	Eloxierung F1 (20 Mikron) oder Polyester-Pulverbeschichtung (60-80 Mikron) in RAL-Farben	
Optionen		
Drahtgeflecht	An der Rückseite der Tragstruktur befestigt	
Türen	Einzel- und Doppeltüren verfügbar (siehe S. 80)	
Lamellenhalter	Lamellenabstand 120 mm	Lamellenabstand 120-240 mm
Einzel	L.120.11 (Breite 28 mm)	L.120.13 (Breite 28 mm)
Doppelt (Wärmeausdehnung)	L.120.12 Verbindungsstück für 2 Lamellen (Breite 34 mm)	L.120.14 Verbindungsstück für 2 Lamellen (Breite 34 mm)

Technische Daten		L.120.01
Lamellenabstand		120 mm
Lamellentiefe		90 mm
Lamellenhöhe		120 mm
Physischer freier Durchlass		60 %
Optischer freier Durchlass		66 %
Maximale Spannweite zwischen 2 Trägern bei Winddruck $q_p = 800 \text{ Pa}$		2.061 mm
Widerstandsfaktor K	Zuluft	Abluft
Widerstandsfaktor $K_e$	9,5	8,8
Strömungskoeffizient $C_e$	0,324	0,337
Luftstromklasse	2	2
Wasserbeständigkeit	Mit Gitter 2x2 und Schwelle	Ohne Schwelle
Bei 0,0 m/s	B - 97,1 %	C - 93,6 %
Bei 0,5 m/s	B - 95,3 %	C - 91,8 %
Bei 1,0 m/s	C - 93,3 %	C - 89,9 %
Bei 1,5 m/s	C - 91,5 %	C - 87,7 %
Bei 2,0 m/s	C - 88,5 %	C - 81,2 %
Bei 2,5 m/s	C - 80,5 %	D - 68,4 %
Bei 3,0 m/s	D - 66,7 %	D - 55,9 %
Bei 3,5 m/s	D - 56,2 %	D - 47,2 %

## Lamellen

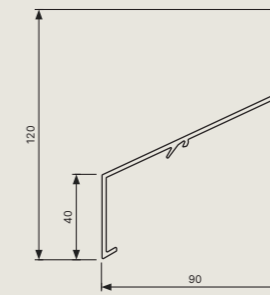

L.120.01

## Lamellenhalter

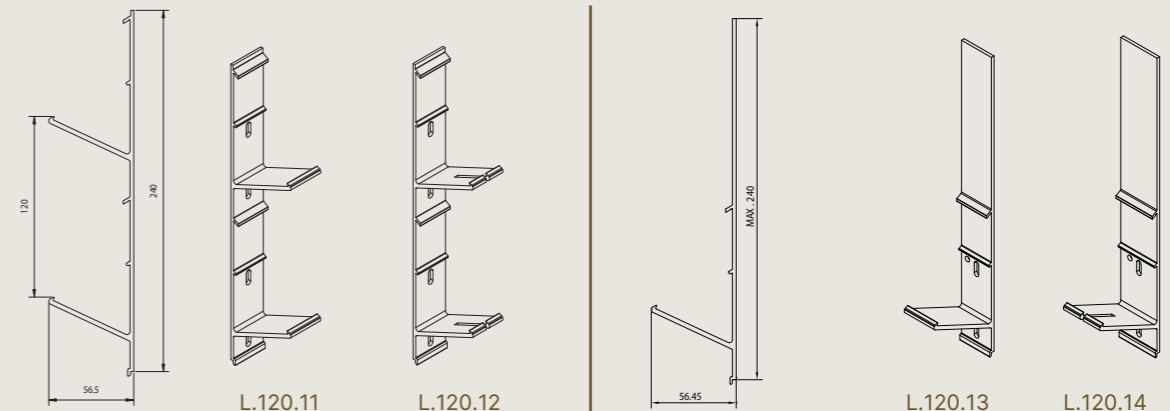

L.120.11

L.120.12

L.120.13

L.120.14

# L.150ACS / L.150ACL

Mit anorganischer Mineralwolle gefüllte Lamellen für die schalldämpfenden Eigenschaften. Entwickelt, um eine ästhetische Lösung für Lamellenwände anzubieten, bei denen schalldämmende Faktoren ausschlaggebend sind. Für einen ästhetischen Gesamtabchluss und zum Schutz der Mineralwolle können die Enden der Lamellen mit gelaserten Aluminiumendkappen versehen werden.

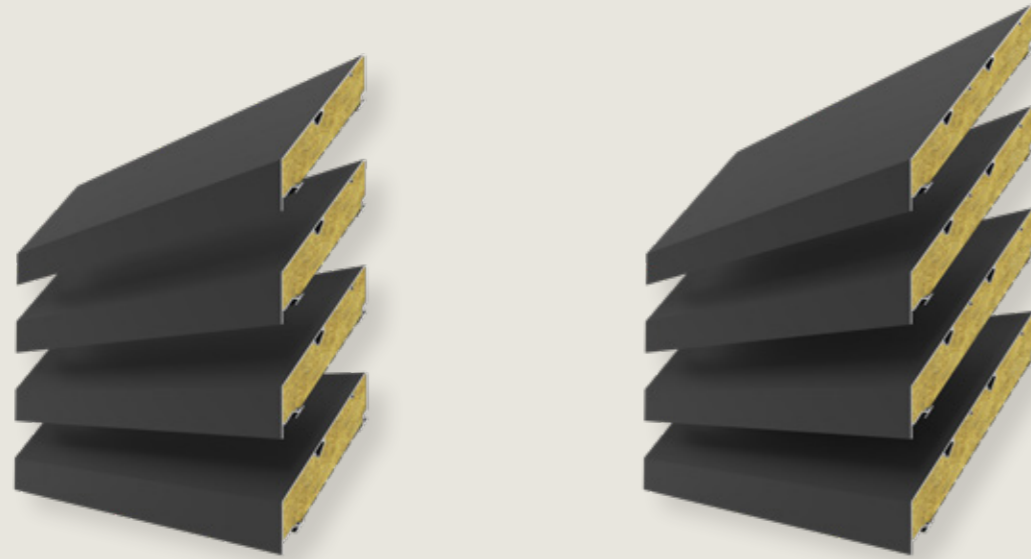

L.150ACS

L.150ACL



Technische Eigenschaften		
Material	Aluminiumextrusion, Legierung EN AW-6063 T66, perforiertes Aluminium	
Oberflächenbehandlung	Eloxierung F1 (20 Mikron) oder Polyester-Pulverbeschichtung (60–80 Mikron) in RAL-Farben	
Perforierte Platte Rückseite	Lackiert in Schwarz (matt 9005)	
Optionen	L.150ACS	L.150ACL
Drahtgeflecht	An der Rückseite der Tragstruktur befestigt	
Türen	Für Einzel- und Doppeltüren: auf Anfrage	
Endkappen	L.150ACS.13	L.150ACL.13 L.150ACL.14 für Gehrung von 45°
Lamellenhalter		
Einzel	L.150ACS.11	L.150ACL.11

Technische Daten	L.150ACS		L.150ACL	
Lamellenabstand	150 mm		150 mm	
Lamellentiefe	147 mm		222 mm	
Lamellenhöhe	239 mm		328 mm	
Physischer freier Durchlass	34 %		34 %	
Optischer freier Durchlass	54 %		54 %	
Maximale Spannweite zwischen 2 Trägern bei Winddruck $q_p = 800 \text{ Pa}$	2.858 mm		2.632 mm	
Widerstandsfaktor K	Zuluft	Abluft	Zuluft	Abluft
Widerstandsfaktor $K_e$	38,6*	35,0*	37,3	41,9
Strömungskoeffizient $C_e$	0,161	0,169	0,164	0,154
Luftstromklasse	4		4	
Wasserbeständigkeit	Mit Gitter 2x2 und Schwelle		Mit Gitter 2x2 und Schwelle	
Bei 0,0 m/s	A - 99,3 %		-	
Bei 0,5 m/s	B - 96,6 %		-	
Bei 1,0 m/s	C - 91,3 %		-	
Bei 1,5 m/s	D - 78,1 %		-	
Bei 2,0 m/s	D - 48,3 %		-	
Bei 2,5 m/s	D - 35,8 %		-	
Bei 3,0 m/s	D - 28,9 %		-	
Schalldämmung				
$R_w$	11 dB		15 dB	
C	-1 dB		-1 dB	
$C_{tr}$	-2 dB		-4 dB	

\* Gemessen an einem Gitter mit Maschenweite 2,3 mm x 2,3 mm

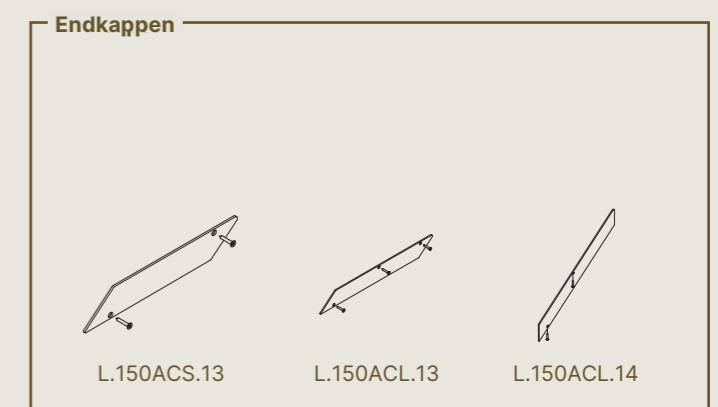
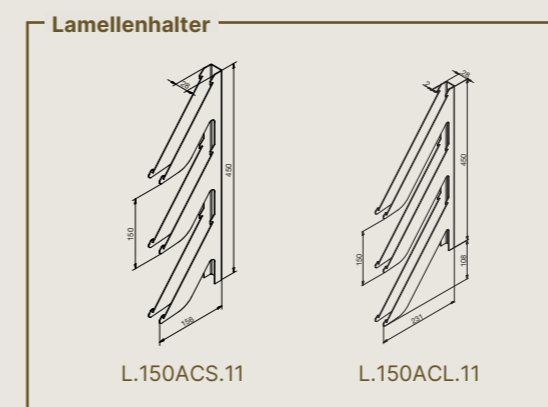
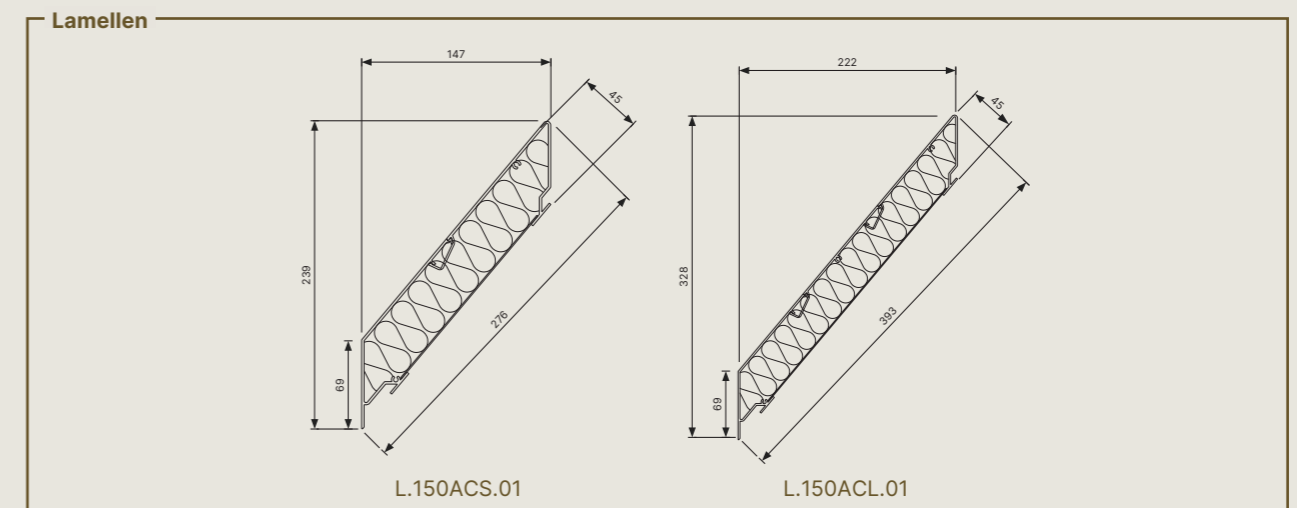

# L.150DAC

Diese Lamelle kann perfekt mit den akustischen Lamellen L.150ACS / L.150ACL kombiniert werden, wenn in der Fassade keine Schalldämmung nötig ist.



Technische Daten		L.150DAC	
Lamellenabstand		150 mm	
Lamellentiefe		70 mm	
Lamellenhöhe		170 mm	
Physischer freier Durchlass		34 %	
Optischer freier Durchlass		54 %	
Maximale Spannweite zwischen 2 Trägern bei Winddruck $q_p = 800 \text{ Pa}$		2.381 mm	
Widerstandsfaktor K	Zuluft	Abluft	
Widerstandsfaktor $K_e$	47,7	42,5	
Strömungskoeffizient $C_e$	0,145	0,153	
Luftstromklasse	4	4	

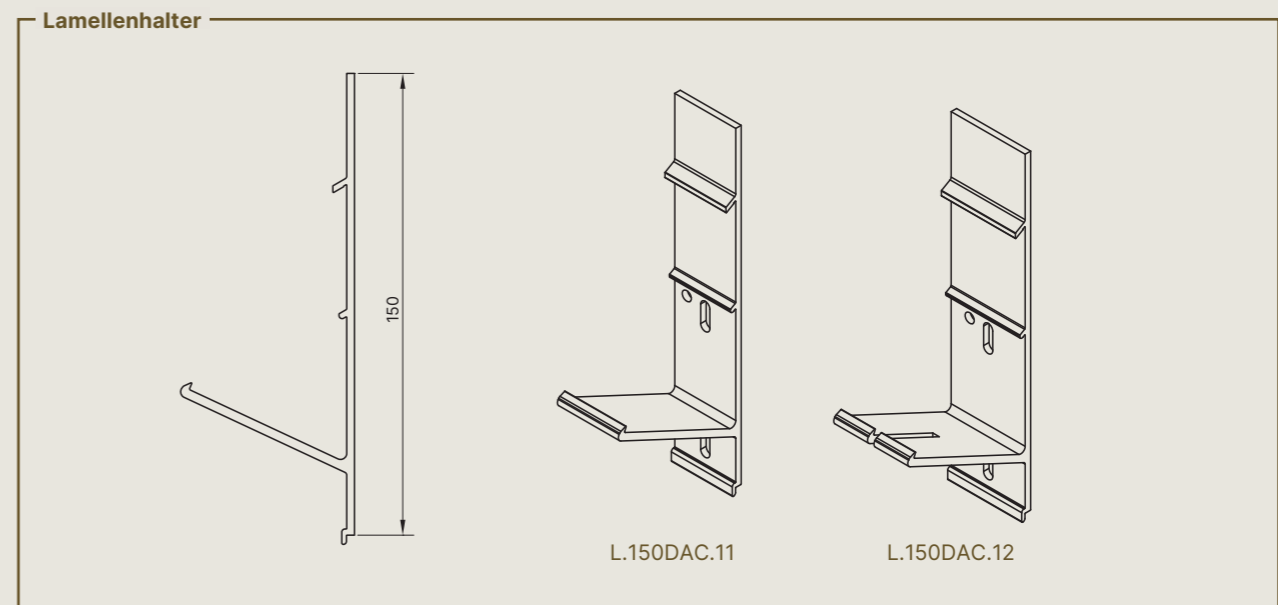
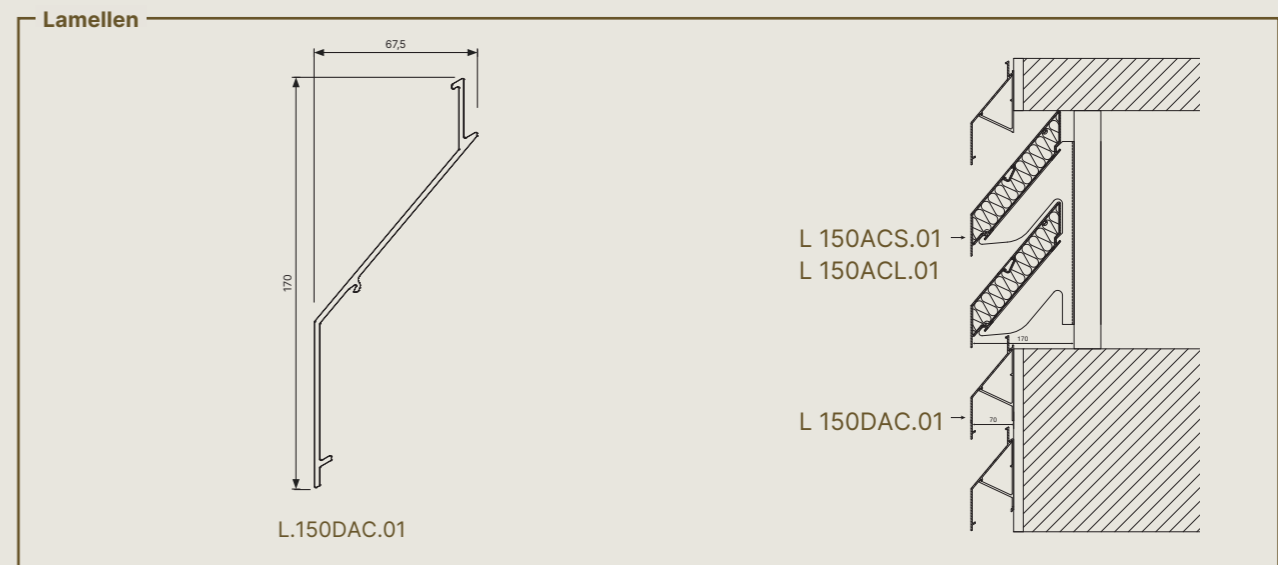

Technische Eigenschaften	
Material	Aluminiumextrusion, Legierung EN AW-6063 T66
Oberflächenbehandlung	Eloxierung F1 (20 Mikron) oder Polyester-Pulverbeschichtung (60–80 Mikron) in RAL-Farben
Lamellenhalter	
Einzel	L.150DAC.11 (Breite 28 mm)
Doppelt (Wärmeausdehnung)	L.150DAC.12 Verbindungsstück für 2 Lamellen** (Breite 34 mm)

# L.170ACS / L.170ACL

Mit anorganischer Mineralwolle gefüllte Lamellen für die schalldämpfenden Eigenschaften. Entwickelt, um eine ästhetische Lösung für Lamellenwände anzubieten, bei denen schalldämmende Faktoren ausschlaggebend sind. Für einen ästhetischen Gesamtabschluss und zum Schutz der Mineralwolle können die Enden der Lamellen mit gelaserten Aluminiumendkappen versehen werden.

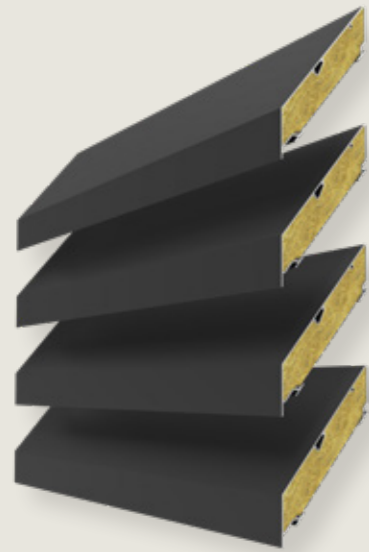

L.170ACS

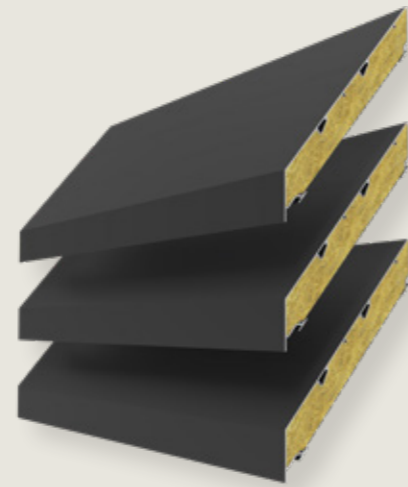

L.170ACL



Technische Eigenschaften		
Material	Aluminiumextrusion, Legierung EN AW-6063 T66	
Oberflächenbehandlung	Eloxierung F1 (20 Mikron) oder Polyester-Pulverbeschichtung (60–80 Mikron) in RAL-Farben	
Perforierte Platte Rückseite	Lackiert in Schwarz (matt 9005)	
Optionen	L.170ACS	L.170ACL
Drahtgeflecht	An der Rückseite der Tragstruktur befestigt	
Türen	Einzel- und Doppeltüren verfügbar (siehe S. 80)	
Endkappen	L.170ACS.13	L.170ACL.13 L.170ACL.14 für Gehrung von 45°
Lamellenhalter		
Einzel	L.170ACS.11	L.170ACL.11

Technische Daten	L.170ACS		L.170ACL	
Lamellenabstand	170 mm		170 mm	
Lamellentiefe	147 mm		222 mm	
Lamellenhöhe	239 mm		328 mm	
Physischer freier Durchlass	37 %		37 %	
Optischer freier Durchlass	59 %		59 %	
Maximale Spannweite zwischen 2 Trägern bei Winddruck $q_p = 800 \text{ Pa}$	2.858 mm		2.632 mm	
Widerstandsfaktor K	Zuluft	Abluft	Zuluft	Abluft
Widerstandsfaktor $K_e$	25,4	25,1	28,6	30,9
Strömungskoeffizient $C_e$	0,198	0,200	0,187	0,180
Luftstromklasse	4		4	
Schalldämmung				
$R_w$	9 dB		13 dB	
C	0 dB		-1 dB	
$C_{tr}$	-1 dB		-3 dB	

## Lamellen

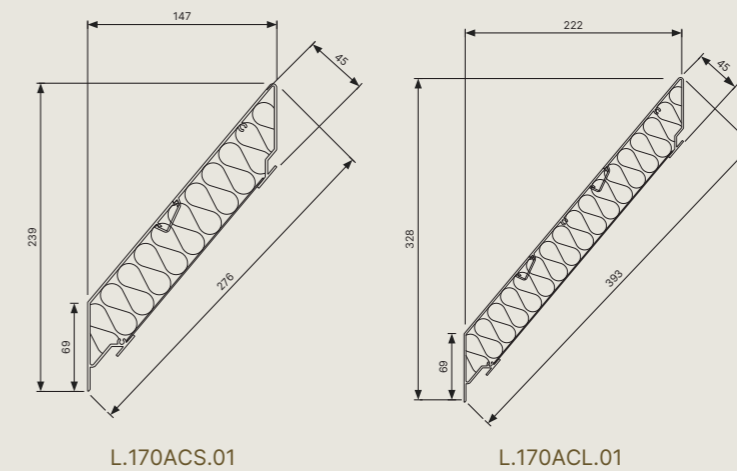

## Lamellenhalter

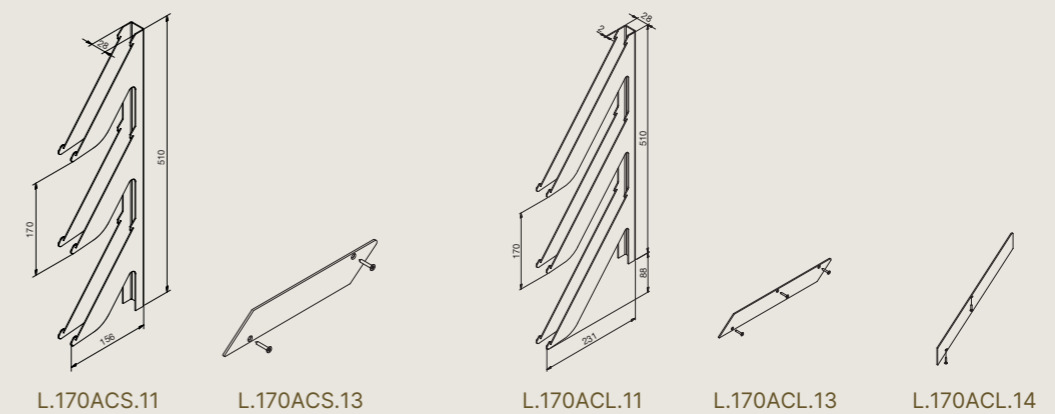

# L.170DAC

Diese Lamelle kann perfekt mit den akustischen Lamellen L.170ACS / L.170ACL kombiniert werden, wenn in der Fassade keine Schalldämmung nötig ist.



## Technische Eigenschaften

<b>Material</b>	Aluminiumextrusion, Legierung EN AW-6063 T66
<b>Oberflächenbehandlung</b>	Eloxierung F1 (20 Mikron) oder Polyester-Pulverbeschichtung (60–80 Mikron) in RAL-Farben
<b>Lamellenhalter</b>	
<b>Einzel</b>	L.170DAC.11 (Breite 28 mm)
<b>Doppelt (Wärmeausdehnung)</b>	L.170DAC.12 Verbindungsstück für 2 Lamellen** (Breite 34 mm)

Technische Daten		L.170DAC	
Lamellenabstand		170 mm	
Lamellentiefe		70 mm	
Lamellenhöhe		170 mm	
Physischer freier Durchlass		37 %	
Optischer freier Durchlass		59 %	
Maximale Spannweite zwischen 2 Trägern bei Winddruck $q_p = 800 \text{ Pa}$		2.381 mm	
<b>Widerstandsfaktor K</b>		<b>Zuluft</b>	<b>Abluft</b>
Widerstandsfaktor $K_e$		41,1	37,6
Strömungskoeffizient $C_e$		0,156	0,163
Luftstromklasse		4	4

## Lamellen

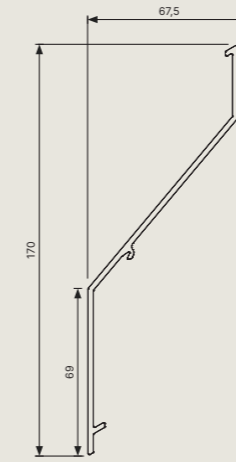

L.170DAC.01

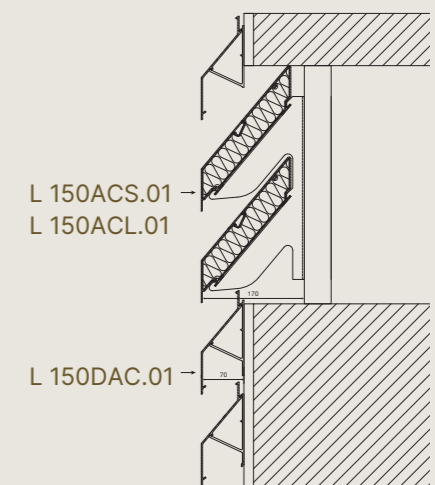

## Lamellenhalter



L.170DAC.11

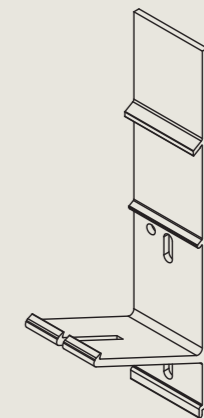

L.170DAC.12

# SUNCLIPS® EVO

## Deko-Lamellen für Fassadenverkleidungen/Sonnenschutz

Sunclips-Evo-Lamellen sind stranggepresste Aluminiumlamellen, die als Sonnenschutz, Fassadenverkleidung oder Sichtschutz eingesetzt werden können. Sunclips-EVO-Lamellen sind halboffene C-förmige Profile, die mit Schraubkanälen mit 96, 130 und 176 mm Übermaß versehen sind.



Technische Daten	SE.096	SE.130	SE.176
Lamellenabstand	100 mm (größere Stufe möglich)		
Tiefe und Höhe	70 mm	94,5 mm	127 mm
Physischer freier Durchlass	53 %	53 %	53 %
K-Faktor	6,23	NV	NV
Maximale Spannweite zwischen 2 Trägern bei Winddruck qp = 800 Pa	1200 mm	1800 mm	1800 mm

NB: Nicht bestimmt



Entdecken Sie hier das gesamte Sortiment an architektonischem Sonnenschutz

### Lamellen

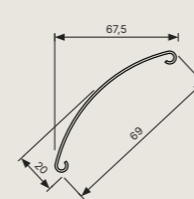

SE.096

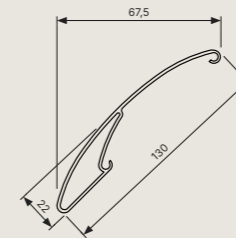

SE.130

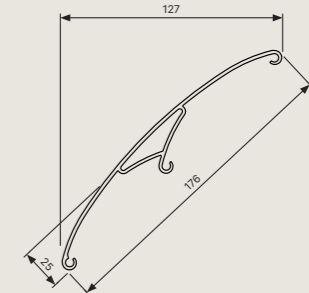

SE.176

### Lamellenhalter

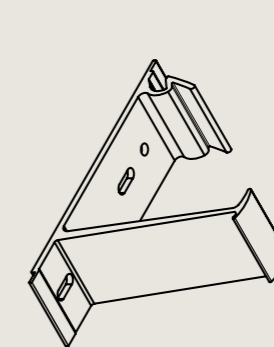
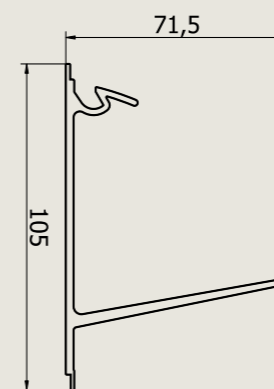

SE 082.11

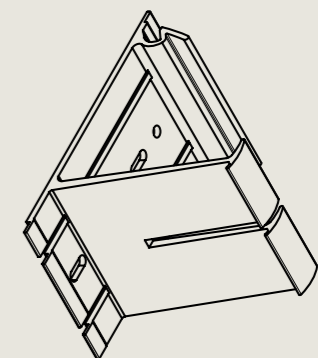

SE 082.12

Technische Eigenschaften	
Material	Aluminiumextrusion, Legierung EN AW-6063 T66
Oberflächenbehandlung	Eloxierung F1 (20 Mikron) oder Polyester-Pulverbeschichtung (60–80 Mikron) in RAL-Farben
Optionen	
Drahtgeflecht	An der Rückseite der Tragstruktur befestigt
Türen	Einzel- und Doppeltüren verfügbar (siehe S. 80)
Lamellenhalter	
Einzel	SE.082.11 (Breite 28 mm)
Doppelt (Wärmeausdehnung)	SE.082.12 Verbindungsstück für 2 Lamellen (Breite 45 mm)

# TRAGSTRUKTUREN

## Aluminiumträger zur Befestigung von Lamellenhaltern und Lamellen.

Die gesamte homogene Struktur ist laut CEN/TC 250/ SC9 Eurocode – 9/BS8118 für die strukturelle Verwendung von Aluminium entworfen. Die Montage der Träger wird entsprechend CEN/TC 250/SC1 Eurocode 1/BS CP152, Kapitel 3 und gutem fachlichem Können bestimmt.

Die Lamellen rasten auf den Lamellenhaltern ein. Die Wahl der Stufe und die sonstigen Eigenschaften richten sich nach den in dieser Dokumentation beschriebenen Daten. Die verschiedenen Möglichkeiten von Türen, Gehrungen und Akustikelementen können ausgewählt und in das Design integriert werden, siehe S. 76.













Die gesamte Tragstruktur ist für die Befestigung der Lamellenhalter vorbereitet. Die Befestigung ist entweder bereits vollständig ab Werk erledigt oder die letzten Schritte zum Montieren müssen noch vor Ort erfolgen. Bei der letztgenannten Möglichkeit profitieren Sie von maximaler Flexibilität, die letzten Lamellenhalter auf der Baustelle zu befestigen und die Träger vor Ort zuzuschneiden, sodass die Dimensionierung garantiert perfekt ist.

# ÜBERSICHT ÜBER TRAGSTRUKTUREN

**Material**  
Aluminiumextrusion, Legierung EN AW-6063 T66

**Oberflächenbehandlung**

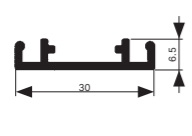
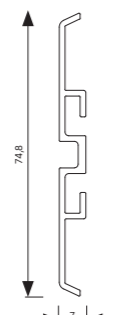
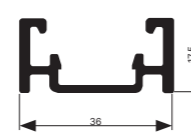
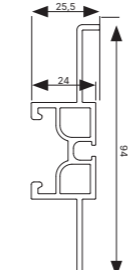
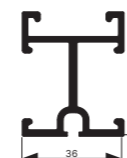
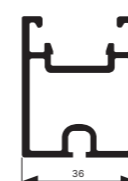
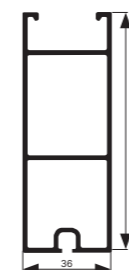
- Eloxiert (20 Mikron) F1
- Polyester-Pulverbeschichtung (60–80 Mikron) in RAL-Farben

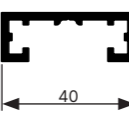
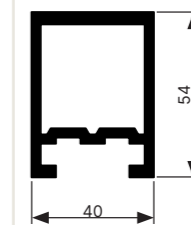
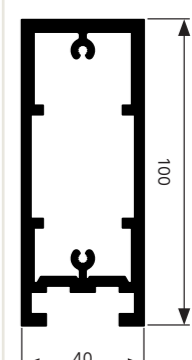
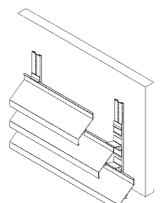
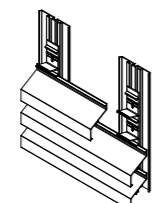
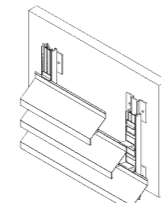
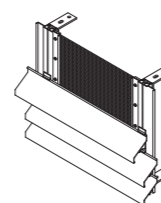
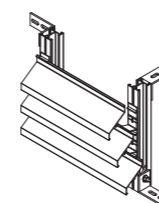
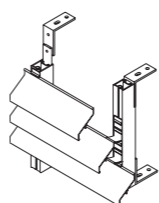
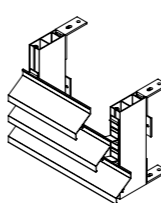
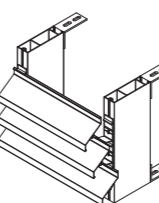
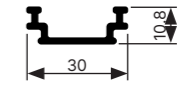
Tragstrukturen Linius						Tragstrukturen Sunclips					
Träger	LD.0065	LD.0070	LD.0195	LD.0240	LD.0440	LD.0460	LD.0995	LD.1250	SD.014	SD.054	SD.100
<b>Anwendung</b>	Für die lineare Befestigung. Wird direkt auf einer bestehenden Wand oder stählernen Tragstruktur befestigt.	Für die lineare Befestigung. Wird direkt auf einer bestehenden Wand oder stählernen Tragstruktur befestigt.	Für eingeschränkte freie Spannweite. Wird direkt auf einer bestehenden Wand oder stählernen Tragstruktur befestigt.	Für die seitliche Befestigung von Maschendraht.	Für die Herstellung von Konstruktionen und seitlichen Befestigungen.	Für durchschnittliche freie Spannweite	Für große freie Spannweite.	Für sehr große Spannweiten.	Für die lineare Befestigung. Wird direkt auf einer bestehenden Wand oder stählernen Tragstruktur befestigt.	Für große freie Spannweite.	Für sehr große freie Spannweiten.
<b>Profiltiefe</b>	6,5 mm	7 mm	17,5 mm	25,5 mm	44 mm	44 mm	97,5 mm	125 mm	Zusammen mit dem Adapterprofil LD.0108 zu verwenden. Die Standardbefestigungsmaterialien von Renson können für diese Trägerprofile nicht verwendet werden.		
<b>Profilbreite</b>	30 mm	74,8 mm	36 mm	94 mm	36 mm	36 mm	36 mm	36 mm	40 mm	40 mm	40 mm
<b>Trägheitsmoment</b>	261 mm <sup>4</sup>	930 mm <sup>4</sup>	5931 mm <sup>4</sup>	17 402 mm <sup>4</sup>	83 228 mm <sup>4</sup>	83 357 mm <sup>4</sup>	625 600 mm <sup>4</sup>	1 219 444 mm <sup>4</sup>	4506 mm <sup>4</sup>	208 600 mm <sup>4</sup>	1 248 321 mm <sup>4</sup>
<b>Widerstandsmoment</b>	60 mm <sup>3</sup>	211 mm <sup>3</sup>	570 mm <sup>3</sup>	1120 mm <sup>3</sup>	3622 mm <sup>3</sup>	3462 mm <sup>3</sup>	12 100 mm <sup>3</sup>	18 531 mm <sup>3</sup>	495 mm <sup>3</sup>	7371 mm <sup>3</sup>	24 381 mm <sup>3</sup>
<b>Max. Spannweite (Hmax)*</b>	-	-	± 600 mm	± 1000 mm	± 1500 mm	± 1500 mm	± 2800 mm	± 3600 mm	± 600 mm	± 2000 mm	± 3600 mm
											
											
									 Adapterprofil LD.0108		

(\* Die max. Spannweite wurde für einen Winddruck von 800 Pa berechnet und hängt von den geltenden Gesetzen und der Lamellenart ab)

# TIEFE DES LAMELLENWANDSYSTEMS

Gesamttiefe eines Lamellenwandsystems (Werte in mm)

	LD.0065	LD.0070	LD.0195	LD.0240	LD.0440	LD.0460	LD.0995	LD.1250	SD.014	SD.054	SD.100
L.033.01 / L.033.08 / L.033CL / L.033IM1	29	30	40	47	67	67	120	148	37	77	123
L.033V	48	49	59	66	86	86	139	167	56	96	142
L.050.00 / L.050.25 / L.050HF / L.050CL / L.050IM1 / L.050IM2	50	51	61	68	88	88	141	169	58	98	144
L.050W	139	140	150	157	177	177	230	258	147	187	233
L.050WS	59	60	70	77	97	97	150	178	67	107	153
L.060HF	87	88	98	105	125	125	178	206	95	135	181
L.060AC	83	84	94	101	121	121	174	202	91	131	177
L.066.01 / L.066S / L.066CL / L.066IM1	64	65	75	82	102	102	155	183	72	112	158
L.066.06	40	41	51	58	78	78	131	159	48	88	134
L.066P	62	63	73	80	100	100	153	181	70	110	156
L.066V	70	71	81	88	108	108	161	189	78	118	164
L.075HF	64	65	75	82	102	102	155	183	72	112	158
L.120	99	100	110	117	137	137	190	218	107	147	193
L.150DAC / L.170DAC	77	78	88	95	115	115	168	196	85	125	171
L.150ACS / L.170ACS	177	178	188	195	215	215	268	296	185	225	271
L.150ACL / L.170ACL	252	253	263	270	290	290	343	371	260	300	346
SE.096.01	82	83	93	100	120	120	173	201	90	130	176
SE.130.01	106	107	117	124	144	144	197	225	114	154	200
SE.176.01	138	139	149	156	176	176	229	257	146	186	232

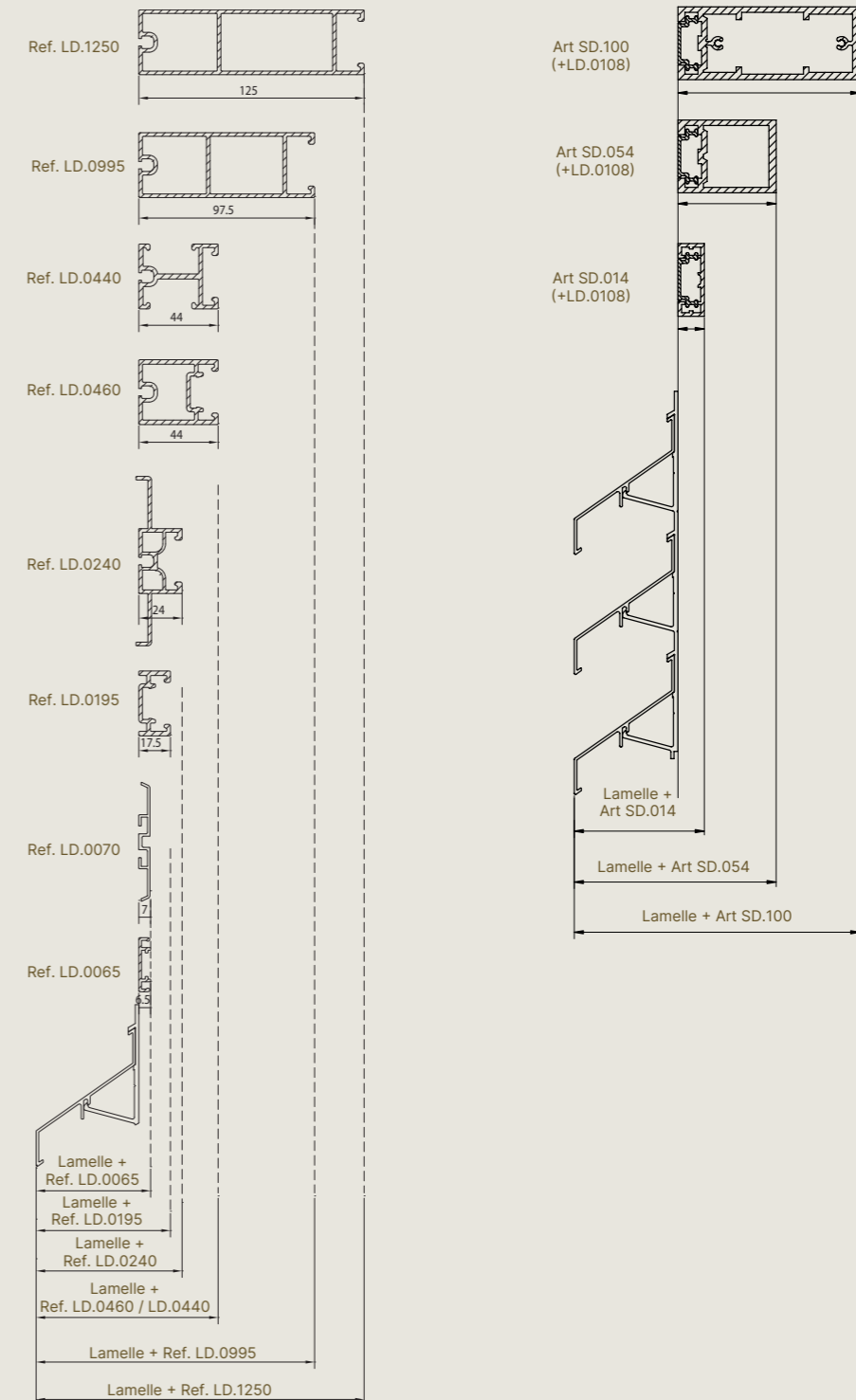

# BEFESTIGUNGSELEMENTE

Linius-Träger werden mit speziellen Bügeln an einer bestehenden Struktur befestigt. Mit den Bügeln der Art LZ.4202, LZ.4203, LZ.4206, LZ.4209 und LZ.4211 aus dem Renson®-Standardprogramm ist die Montage der Träger in den meisten Fällen problemlos.

Die Eckstücke LZ.4203 und LZ.4209 werden mit den Klemmstücken LZ.4202 oder LZ.4211 auf der Rückseite der Träger montiert. Diese Stücke sind mit Gewinde versehen oder es handelt sich um eine Einpressschraube. So können die Eckstücke in beliebiger Höhe am Trägerprofil befestigt werden.

Der Bügel LZ.4206 gleitet in die Rückseite der Trägerprofile und kann sich in diesen frei bewegen. Ein Befestigungspunkt mit diesem Bügel sorgt für horizontale Stabilität, ermöglicht aber vertikales Verschieben durch Wärmeausdehnung. Der Montagebügel LZ.4210 dient als Wand- oder Bodenhalterung. Die erforderliche Anzahl und Art der Bügel hängt von den Merkmalen der jeweiligen Trägerart ab.

## Festes Befestigungselement für Linius-Träger

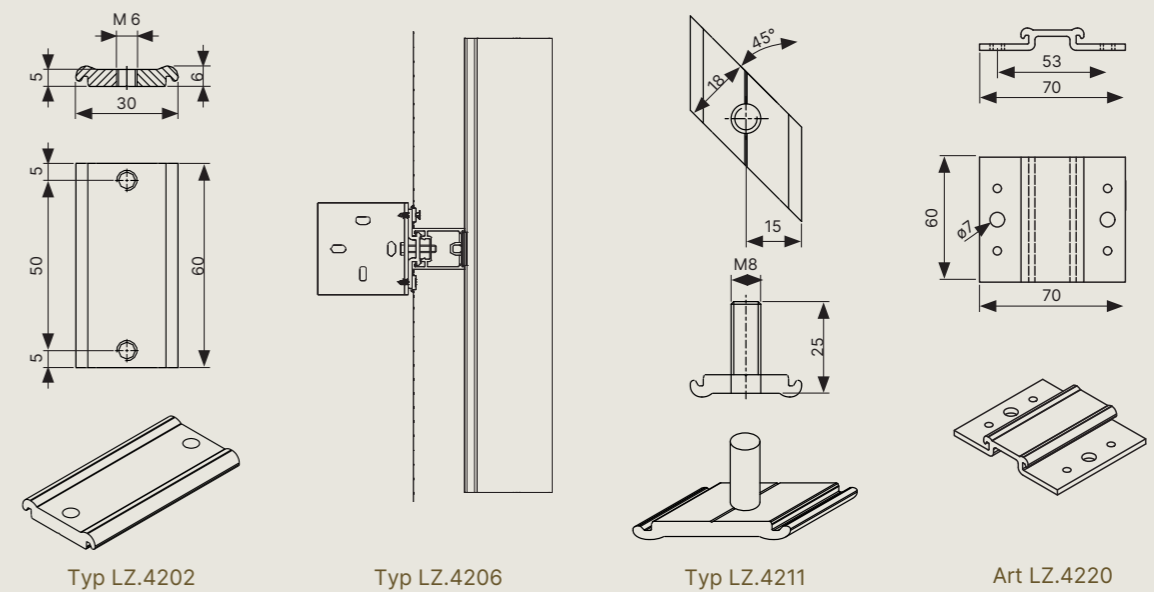

## L-förmiges Befestigungselement LZ.4214 für Linius-Träger

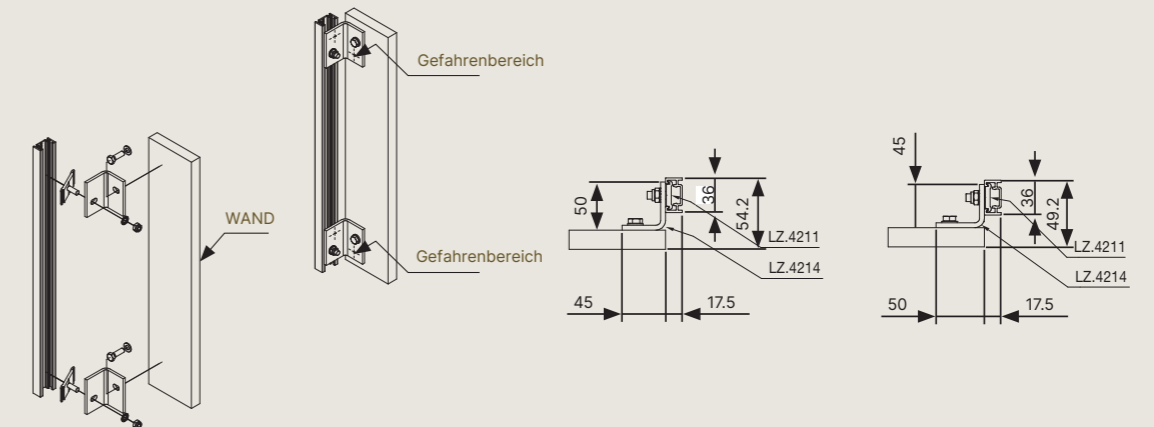

**U-Montagekonsole LZ.4210 für Linius-Träger**

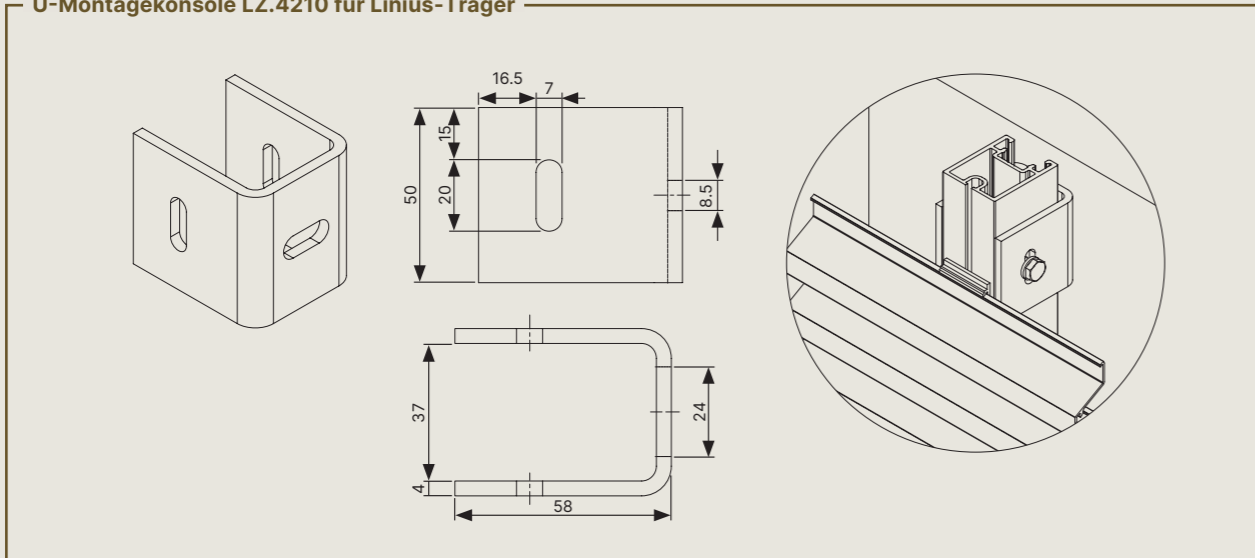

**U-Montagekonsole SD.086.11 für Sunclips-Träger**

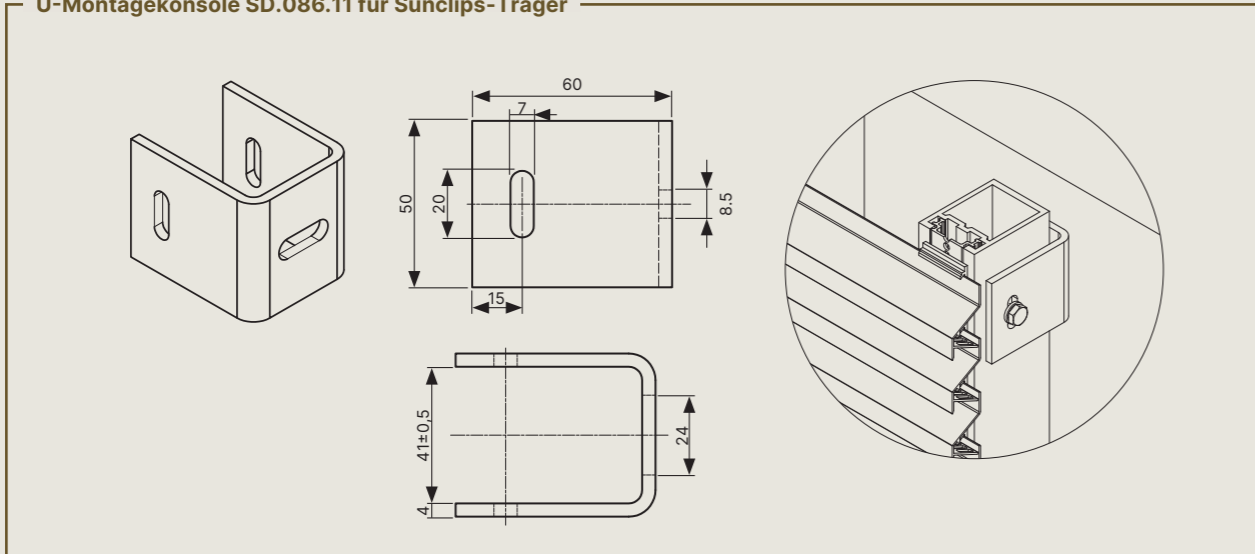

**U-Montagekonsole LZ.4215 für Linius-Träger**

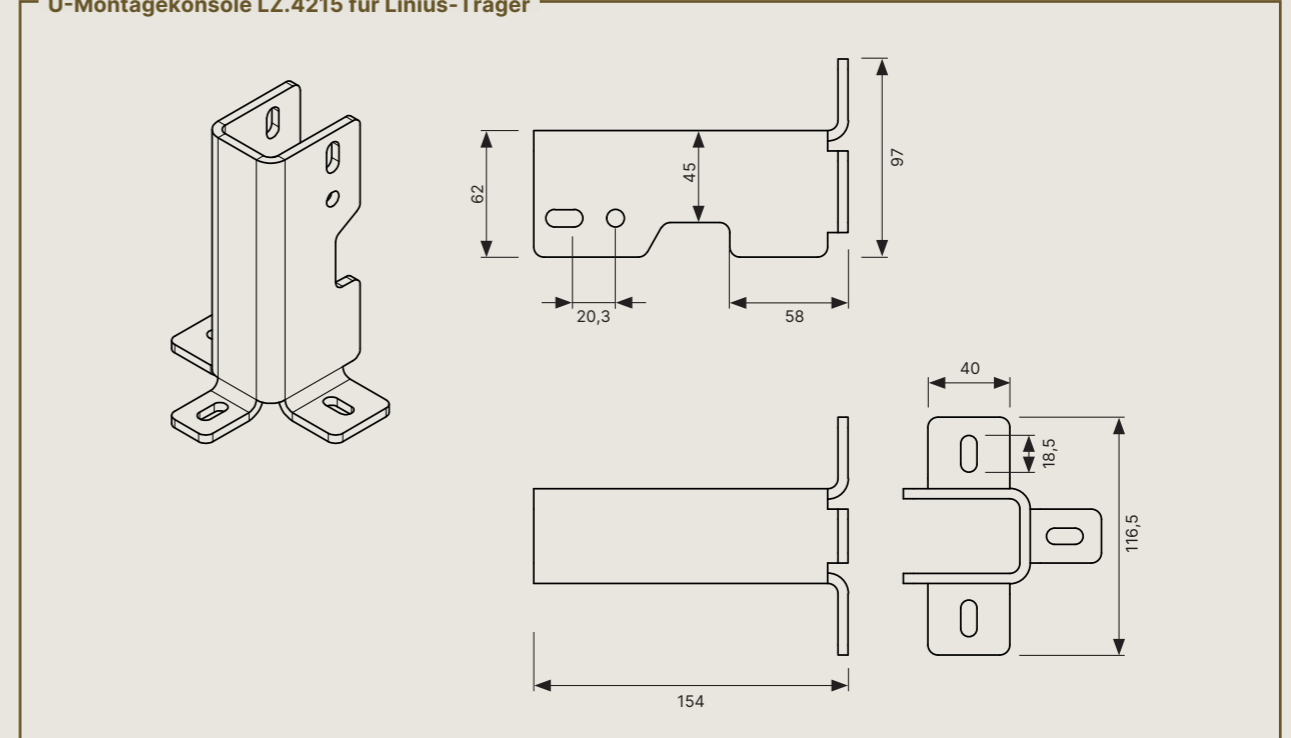

**L-förmiges Befestigungselement Typ LZ.4203 und LZ.4209 für Linius-Träger**

Falls erforderlich, können spezielle Befestigungselemente von einem von Renson® zugelassenen Lieferanten/ Monteur für ein Projekt entworfen und geliefert werden.

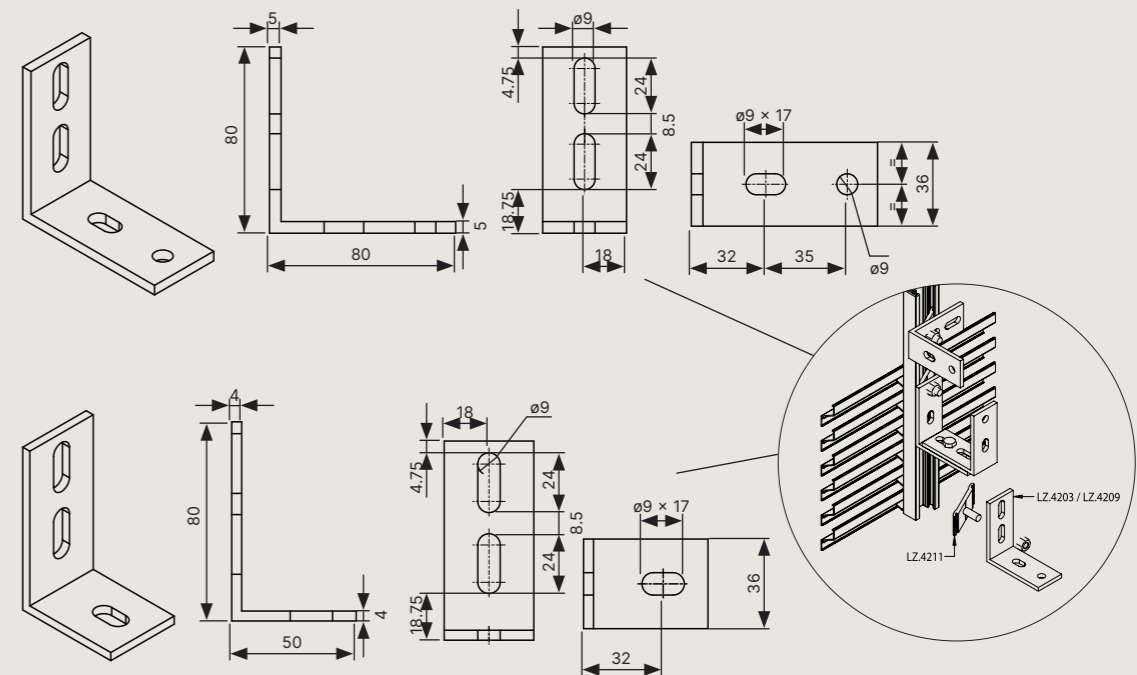

# ZUBEHÖR

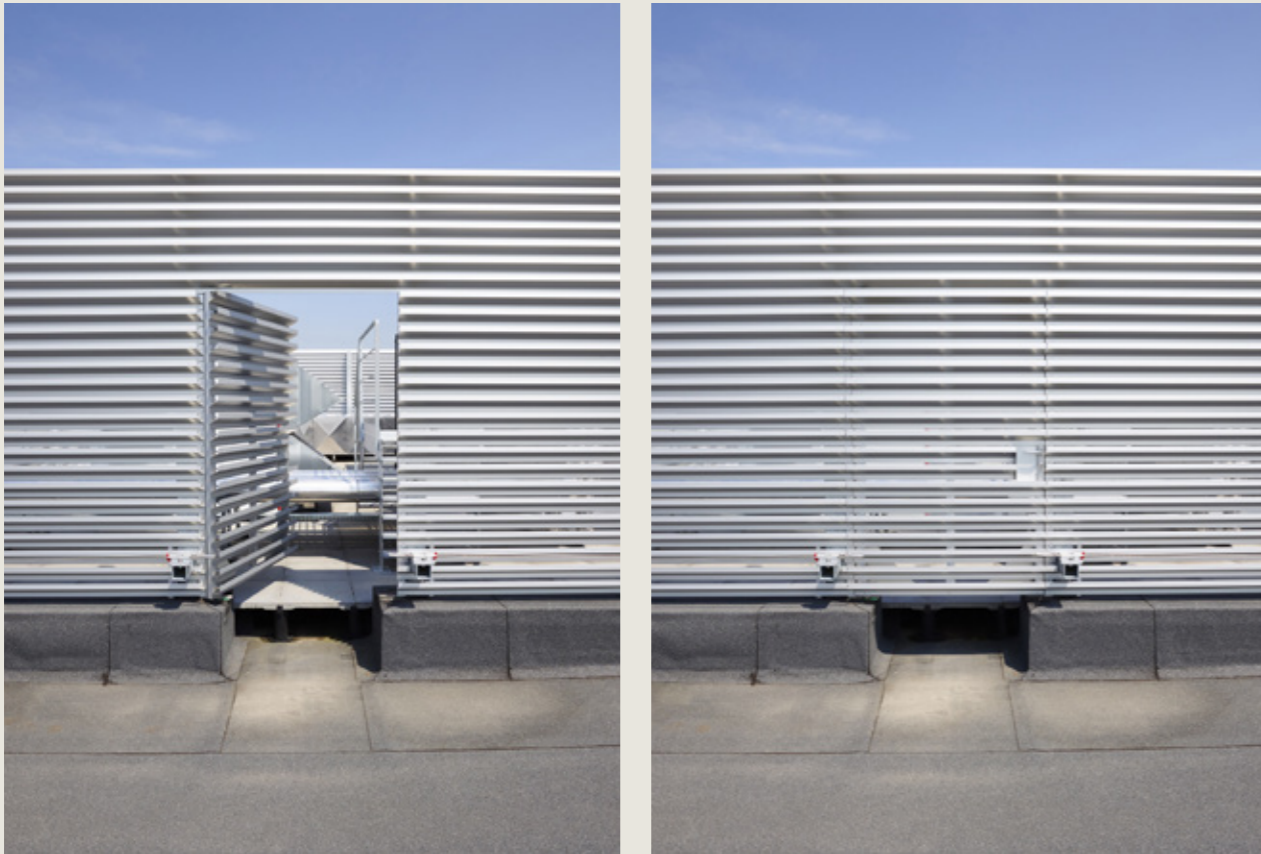

# DRAHTGEFLECHT

Um zu vermeiden, dass Insekten, Ungeziefer oder Vögel durch das Lamellenwandsystem eindringen können, bietet Renson eine Reihe von Drahtgeflechtn an. Verschiedene Arten Edelstahl-Drahtgeflecht (304L) sind in verschiedenen Abmessungen auf Rollen verfügbar: Optional verfügbar in Edelstahl 316 für Anwendungen in Küstennähe oder in aggressiven Umgebungen.

## Befestigungen mit Hilfsprofilen

Das Drahtgeflecht wird mit Hilfsprofilen an der Rückseite der Lamellenwand oder direkt an den Flanschen des Trägers LD.0240 befestigt. Alternativ kann auch eine Lamellenart mit integrierter Drahtgeflecht L.033IM, L.050IM1 oder L.050IM2 gewählt werden.

### Befestigungselement LZ.4206



- Befestigungselement LZ.4206
- Insekt: 2,3 mm x 2,3 mm (Edelstahl)
  - Vogel: 6 mm x 6 mm (Edelstahl)
  - Ungeziefer: 20 mm x 20 mm (Edelstahl)

## Befestigung direkt an den Flanschen des Trägers LD.0204

### Träger LD.0240

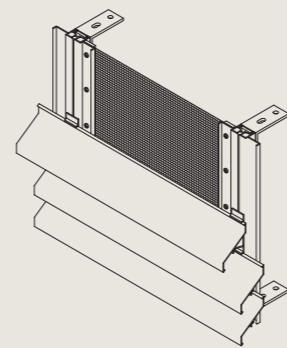

# TOOLS

## 1. Sicherungswerkzeuge

Bei unterschiedlichen Temperaturen dehnen sich die Aluminiumlamellen aus und ziehen sich wieder zusammen (Wärmeausdehnung). Dadurch kann es im Laufe der Zeit zu einer Verschiebung der Fugen kommen.

Um das zu vermeiden, sollten Lamellen am besten gesichert werden. Dies geht mit Hilfe von Sicherungswerkzeugen.

## 2. Werkzeuge zum Entklammern

Wenn die Lamellen entfernt werden müssen, können Sie Klemmenlöser nutzen, was den Prozess vereinfacht.

# SCHWELLE

Zur Ableitung von Regen nach außen ist im Lamellenwandsystem ein Schwelle (Art LZ.4140) erhältlich. Befestigungselement für einen Schwelle Art LZ.4201. Anstelle eines Schwellees können Sie auch einen Rahmen für die Umrandung der Lamellenwand wählen. (siehe S. 82 Aluminiumrahmen).

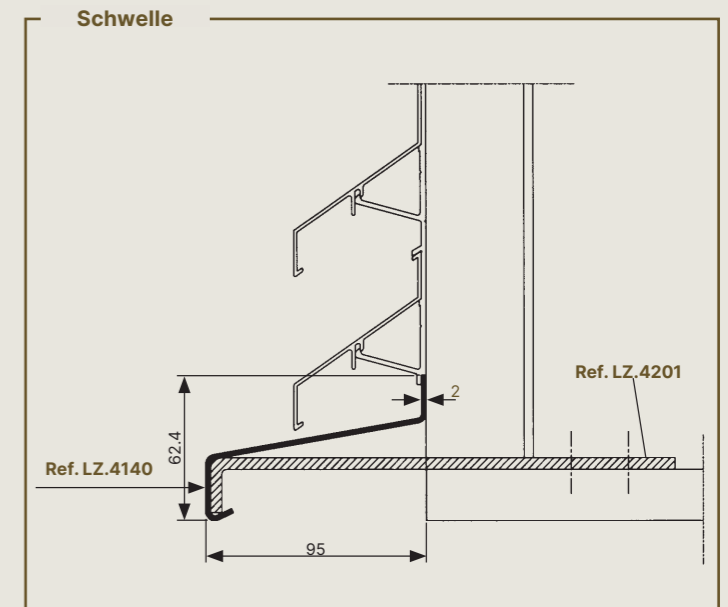
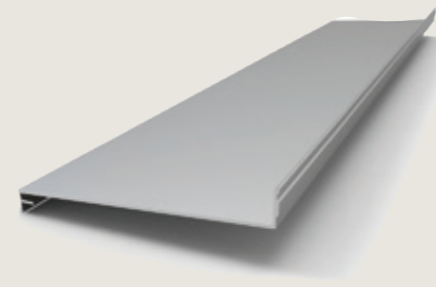



# ALUMINIUMRAHMEN

## L.050W/L.050WV

Das große Durchlasssystem L.050W/L.050WV kann wahlweise mit dem Rahmenprofil L.050W.23 oder L.050W.24 ausgestattet werden, was für einen optimalen Wasserabfluss sorgt. Dieses Rahmenprofil wird in Kombination mit dem zu diesem System gehörenden Trägerprofil LD.0460 rundum horizontal und vertikal in der Wandöffnung angebracht. Diese Trägerprofile LD.0460 mit vormontierten Lamellenhaltern L.050W.11 werden auf Strukturträgern (von Renson® oder andere vorhandene Träger) montiert und seitlich mit Maschendraht versehen, welcher das eindringende Wasser nach außen ableitet.

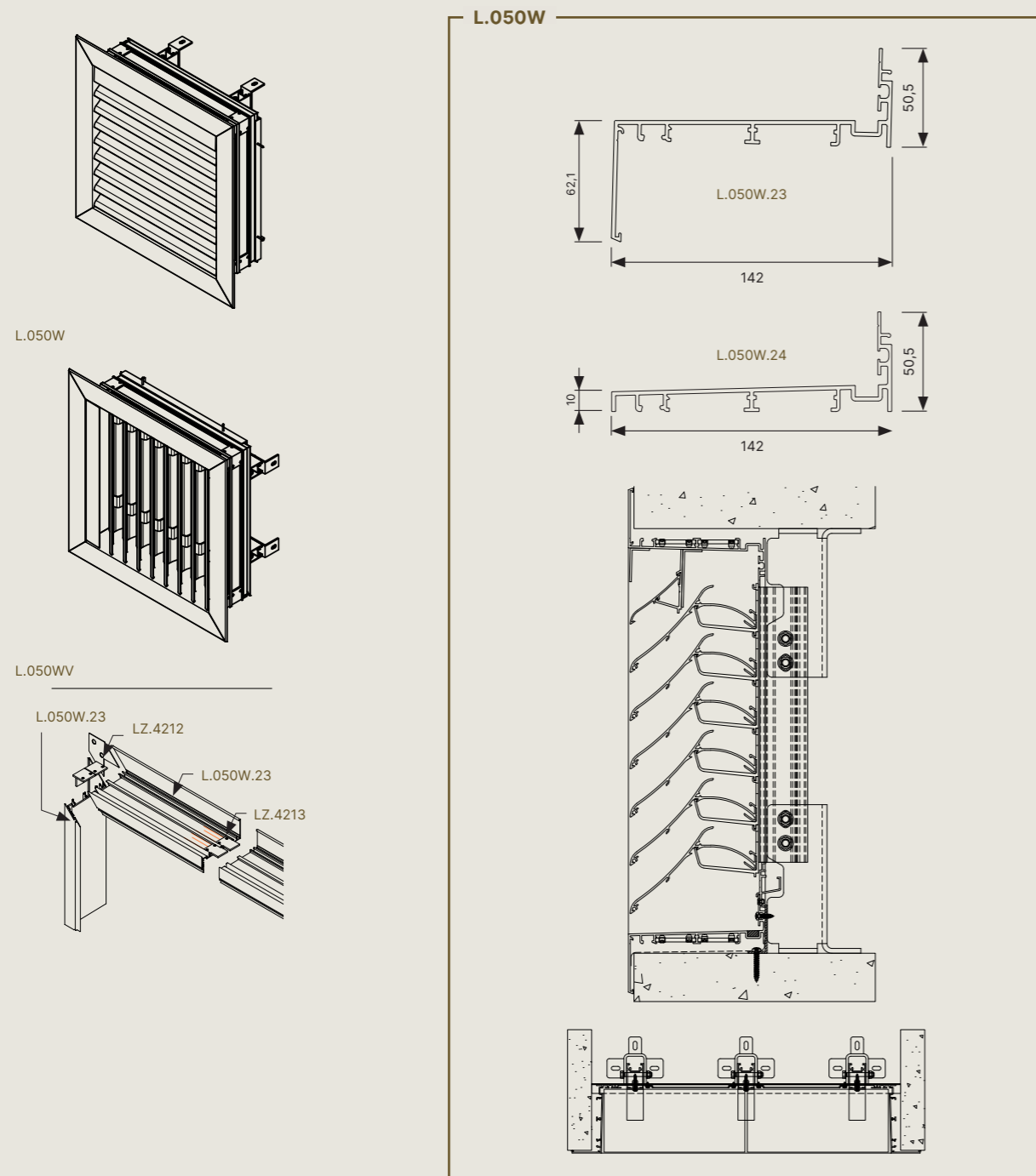

ZUBEHÖR

# SPEZIFISCHE ANWENDUNGEN

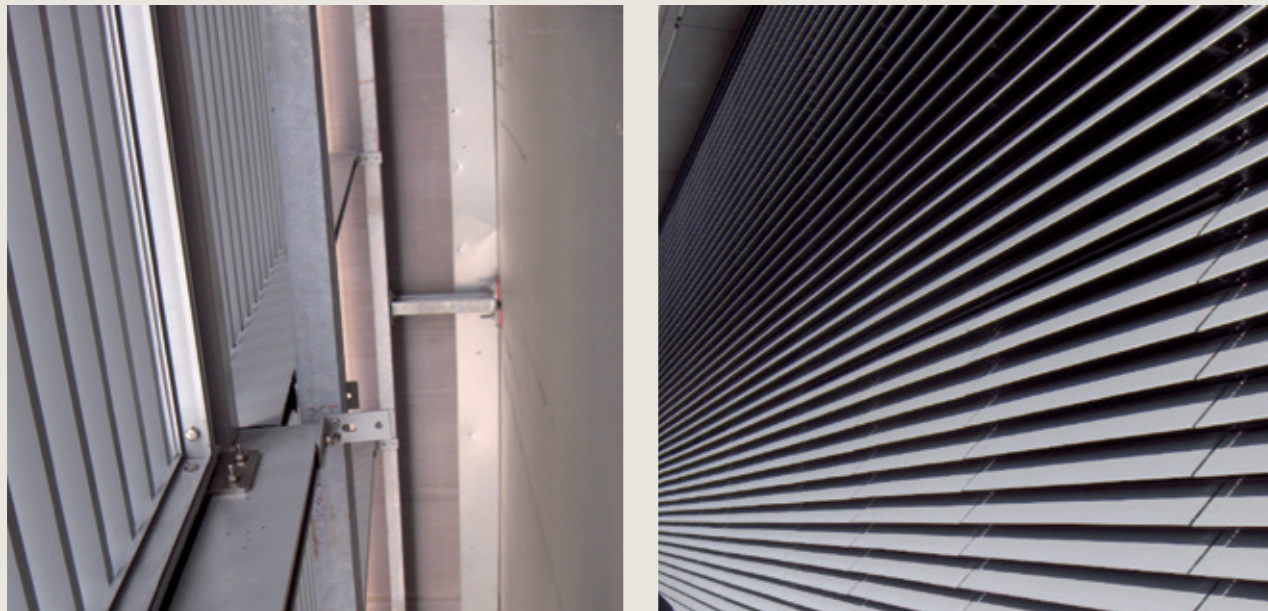

# LINIUS®-KASSETTENSYSTEM

Jedes innovative Produkt ist eine Herausforderung in Bezug auf Design, Technologie, Flexibilität und Qualität! Um wertvolle Montagezeit vor Ort zu sparen, hat Renson® das Linius-Kassetten-System entwickelt. Dieses System hat den Vorteil, dass eine ganze Lamellenwand in Module unterteilt werden kann, die vormontiert auf die Baustelle geliefert werden. Sobald die Träger vor Ort angebracht sind, können die Kassetten mit Hilfe eines Einhängesystems einfach und schnell einzeln montiert werden.

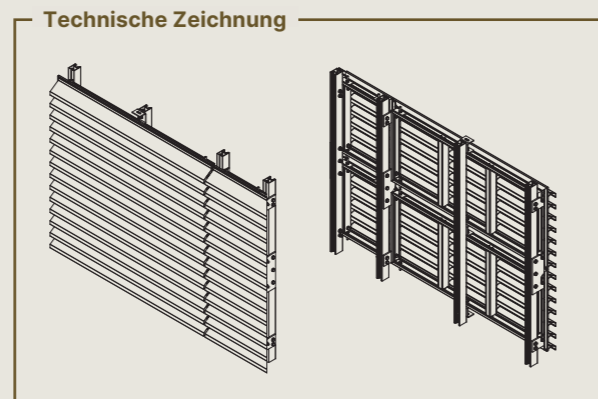

## VORTEILE

- Sie werden als vormontierte Kassetten geliefert. Davon profitieren Sie:
- Kurze Montagezeit, dank bereits montierter Lamellen und einfachem Einhängesystem
- Einfache Platzierung und Ausrichtung
- Einfache Installation an schwer zugänglichen Stellen, z. B. große Einbauhöhen, Zugang nur von innen etc.
- Elemente mit unsichtbaren Rahmen
- Kassetten herausnehmbar, z. B. Technikräume
- Schräge Elemente möglich
- Elemente für Gehrungen möglich
- Ästhetisch ansprechendes, solides und stabiles System

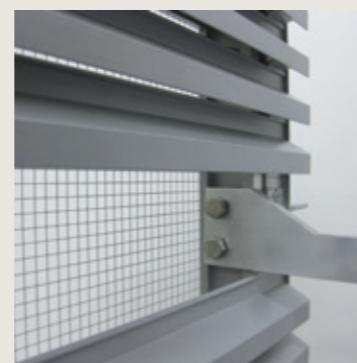

Hebel



Hebeöse

Technische Eigenschaften	
Material	Aluminiumextrusion, Legierung EN AW-6063 T66
Links	Oberflächenbehandlung
Rechts, Optionen	Eloxiert (20 Mikron) F1 Polyester-Pulverbeschichtung (60–80 Mikron) in RAL-Farben
Insekten- und Vogelschutz	Edelstahlmaschendraht eingerollt an Rückseite montiert
Technische Eigenschaften	
Maximale Abmessungen	4 m <sup>2</sup> pro Element – von 9 bis 16 kg/m <sup>2</sup>
Einteilung	Wahlweise gemäß Raster
Lamellentyp	Gesamtes Linius-Sortiment
Montage	Über einen Hebel für kleine Kassetten Über Hebeösen für große Kassetten und für große Einbauhöhen (Kran)

Technische Dokumentation ist auf Anfrage verfügbar.

# GEBOGENE LAMELLEN

Zeitgenössisches Design setzt oft auf ausdrucksstarke Formen, die einem Gebäude eine klare Linie verleihen. Renson® hat eine gebogene Lösung entwickelt, mit der Architekten ihrer Kreativität bei einer Lamellenwand freien Lauf lassen können.

Die Lamellentypen L.033.01, L.50.00 und L.050HF in lackierter Ausführung können mit einem Mindestaußenradius von 800 mm gebogen werden. Die Lamelle L.066.01 kann mit einem Mindestradius von 2000 mm gebogen werden. All diese Lamellen können entweder mit einem Außenradius (konvexe Biegung) oder einem Innenradius (konkave Biegung) gebogen werden.

Wenn Sie so ein gebogenes Design planen, müssen Sie der technischen Abteilung von Renson erst Ihren Plan zur Einschätzung vorlegen, bevor Sie den Bauprozess beginnen.

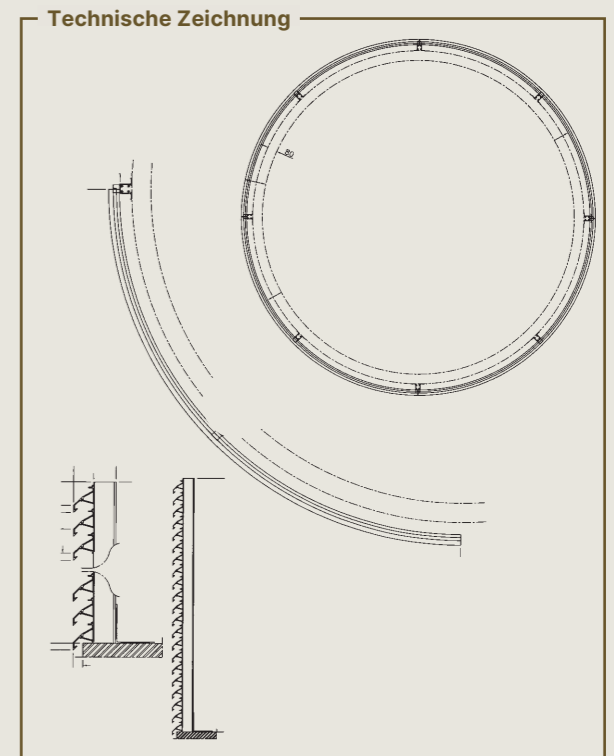

# FREISTEHENDE TRAGSTRUKTUREN

Dieses System ist für freistehende Lamellenwandssysteme mit eingeschränkten Abmessungen und/oder Windlasten gedacht, bei denen es aufgrund einer selbsttragenden Aluminiumstruktur keine zusätzliche primäre Stahlkonstruktion braucht.

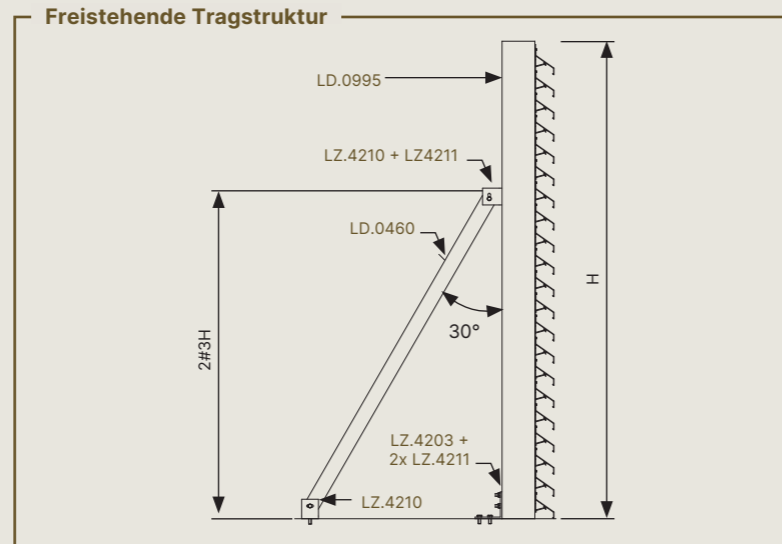
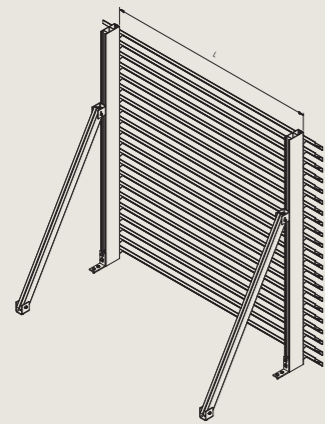

# AKUSTISCHE ANWENDUNGEN

Lärmbelästigung verschmutzt die Umwelt. Das weiß man bei Renson wie kein Zweiter. Renson® bietet daher eine Lösung mit einer akustischen Lamellenwand, um Lärmbelästigung zu vermeiden und die bestehenden Vorschriften zu erfüllen. Die Akustiklamellenwand reduziert den Lärm und die Lüftung ist nach wie vor gut. Der technische Service von Renson® steht Ihnen zur Verfügung, um Ihnen bei der Auswahl einer geeigneten akustischen Konstruktion weiterzuhelfen.

Diese Faktoren müssen Sie beachten, um zur idealen Lösung zu kommen:

- gewünschter dB-Schallpegel
- Schallpegel der Lärmquelle
- Abstand und Ort des Lärms
- erforderlicher Luftdurchlass

Das Akustiklamellenwandssystem besteht aus einer Tragstruktur, Akustiklamellen und Lamellenhaltern. Die Akustiklamelle ist mit schallabsorbierender, nicht brennbarer Mineralwolle gefüllt.

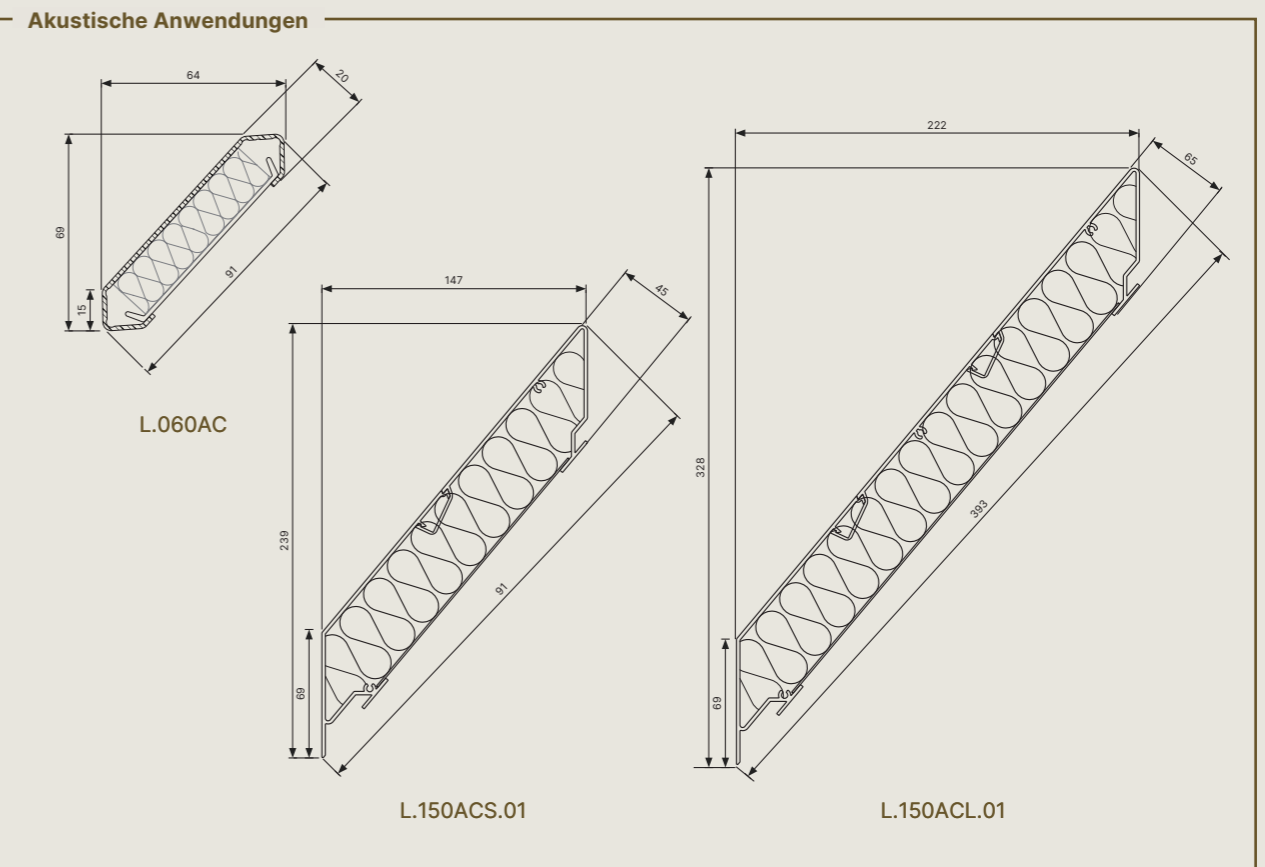
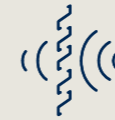

# GEHRUNGEN

An den Stellen, an denen eine Ecke entsteht, werden die Lamellen im richtigen Winkel geschnitten, damit sie bei der Montage nahtlos passen und einen schönen ästhetischen Abschluss formen.

## Mögliche Lösungen für die Montage von Ecken

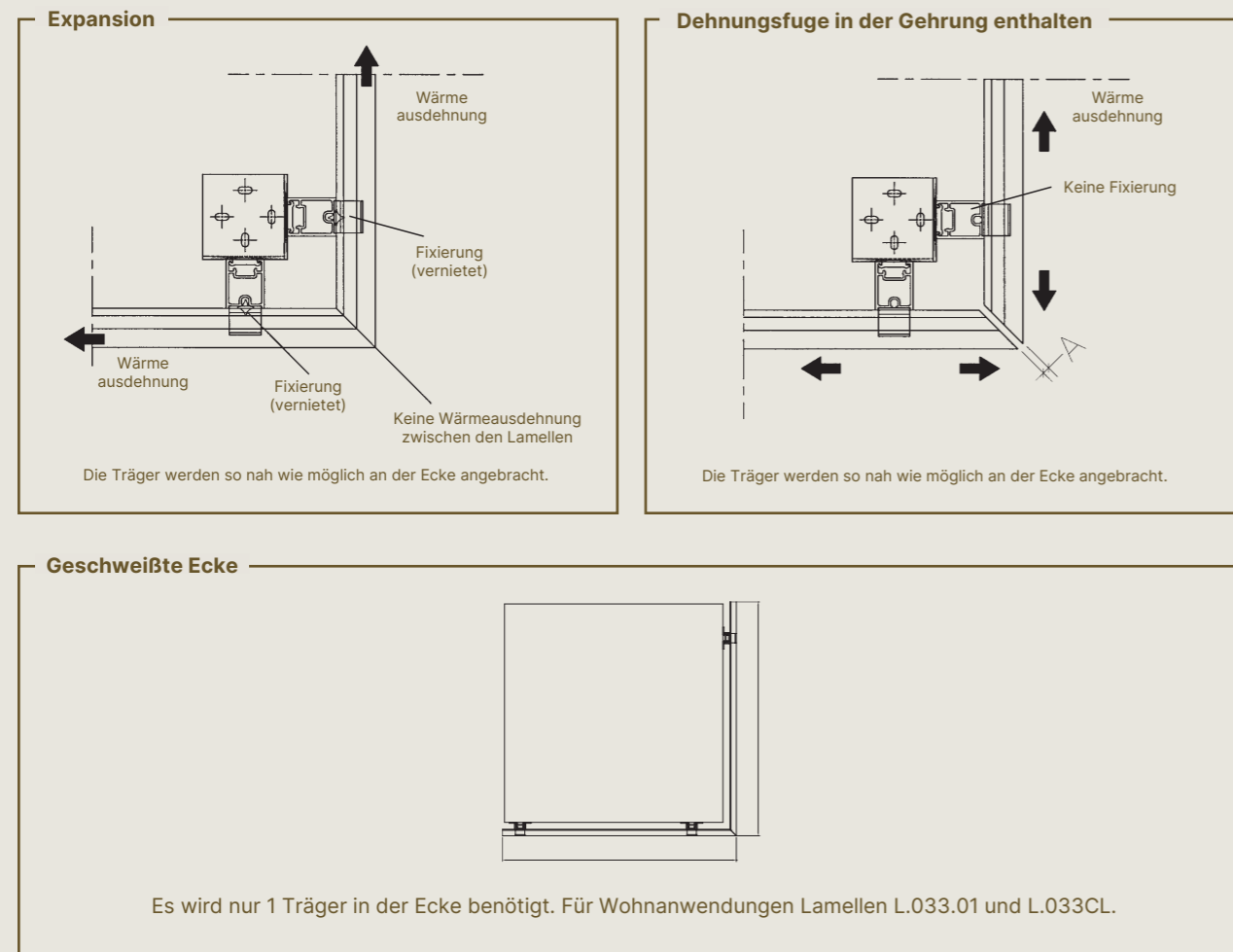

# SPEZIELLE FORMEN

Die Grenzen eines einfachen rechteckigen Designs hat Renson schon seit langem überschritten – für spezifische Anwendungen wurden stets neue Lösungen entwickelt. So können die hinterlüfteten Bereiche in einem zeitgemäßen Design ausgeführt werden.

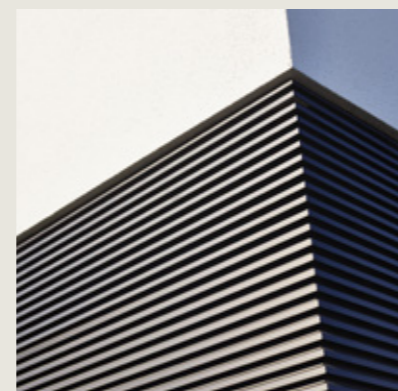

# BLOCKLAMELLEN L.033 UND L.050

Diese Lamellenart bietet eine schnelle und einfache Montage und ist vandalsicherer als das standardmäßige Aluminium-Lamellenwandsystem. Die Lamellen können nur verwendet werden, wenn sie an eine vorhandene feste Tragstruktur (Wand, Metallplatten usw.) genietet oder geschraubt werden. Die stranggepressten Profile sind nur in der Art L.033 oder L.050 erhältlich. Sie bestehen aus 3 (Lamelle L.050.05/-07) bis 4 (Lamelle L.033.05 /-07) miteinander stranggepressten Lamellen. Die Profile gibt es in gestanzter (-07) und ungestanzter (-05) Ausführung. Die Blocklamellen können zusammen mit den Standardlamellen verwendet werden.

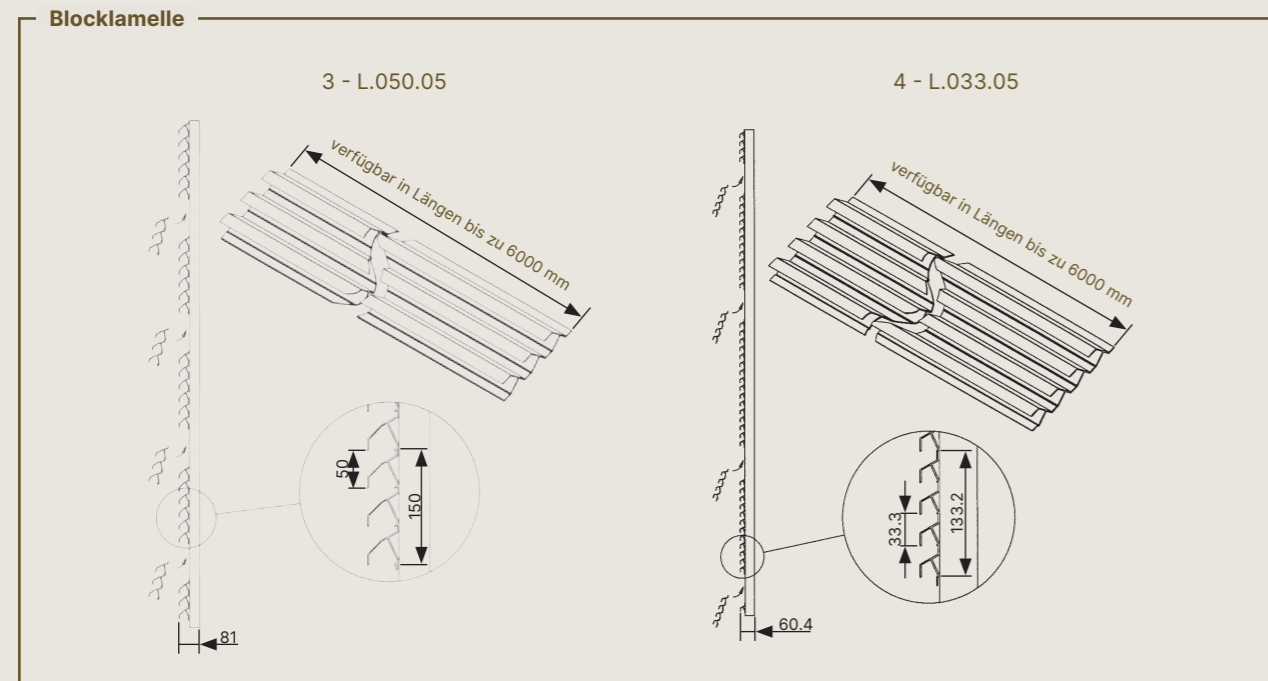

# DACHHAUBEN

Eine Dachhaube wird oben auf das Dach eines Gebäudes angebracht, um industrielle Anwendungen (z. B. Schornsteine) zu verbergen.

Renson bietet die komplette Konstruktion einschließlich oberer Platte und Schwelle an.

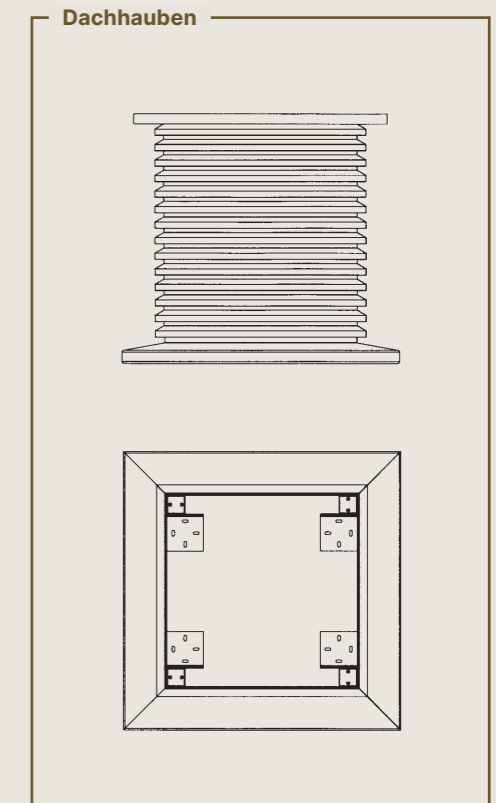



# GITTER

Die Lamellen des Linius-Lamellenwandsystems können auch für die Herstellung von zusammengesetzten Gittern auf Maß verwendet werden. Diese Gitter bestehen aus Rahmenprofilen für den Ein- oder Anbau, die je nach Durchlass oder ästhetischen Anforderungen mit einem Lamellentyp gefüllt und optional mit einem Insektenschutz aus Edelstahl ausgestattet sind. So können Gitter und Lamellenwand ästhetisch aufeinander abgestimmt werden. Die Gitter sind in allen Formen, Abmessungen, RAL-Farben sowie in permanenter oder abschließbarer Ausführung erhältlich. Darüber hinaus sind Gitter mit beweglichen Lamellen, Schiebeläden sowie feste oder abnehmbare Aufputzgitter für Fenster möglich.

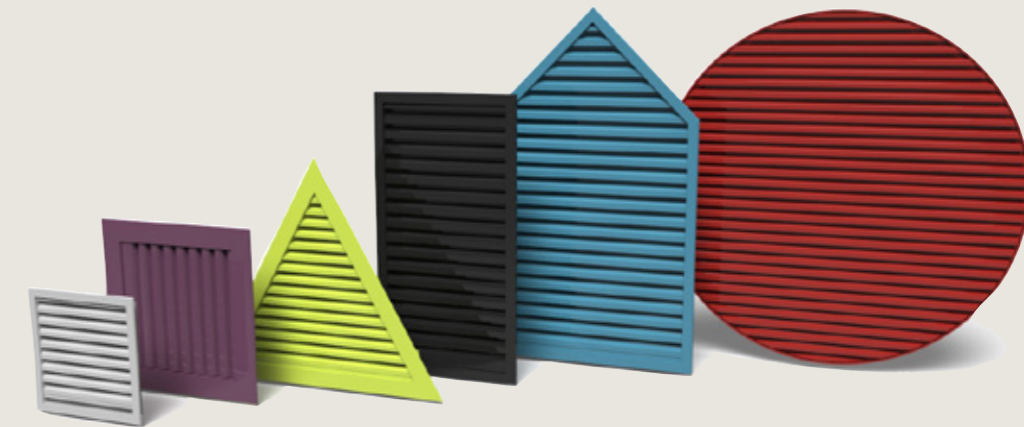

System	Lamelle	Lamellentyp	Lamellenabstand	Gitter
L.033	L.033.01	Standardlamellen	33,3 mm	411; 414; 414D; 414VA; 414THF; 431; 432; 440/11
L.033.08	L.033.08	Sturmlamelle	33,3 mm	491; 494
L.033V	L.033V	Durchstechsichere und blickdichte Lamelle	33,3 mm	-
L.050	L.050.00	Standardlamellen	50 mm	421; 424; 440/21
L.050HF	L.050HF	Lamellen mit großem Durchlass	50 mm	481; 484
L.050W	L.050W	Wasserabweisende Lamellen	50 mm	450
L.060AC	L.060AC	Schalldämmende Lamellen	60 mm	445/86; 445/86GL
L.060HF	L.060HF	Lamellen mit großem Durchlass	60 mm	480; 483
L.066	L.066.01	Standardlamellen	66 mm	-
L.066V	L.066V	Durchstechsichere und blickdichte Lamelle	66 mm	452; 452V
L.075HF	L.066.01	Standardlamellen	75 mm	457



# DEKO-LAMELLEN FÜR FASSADENVERKLEIDUNGEN UND SONNENSCHUTZ

Neben den Lamellenwandsystemen bietet Renson auch eine ganze Reihe von Aluminiumprofilen an, die ideal für Sonnenschutzkonstruktionen geeignet sind. Ein solches System kann vertikal angebracht werden und somit als Lamellenwand fungieren. Diese Struktur ist hauptsächlich für rein ästhetische Anwendungen und/oder als Sonnenschutz geeignet.

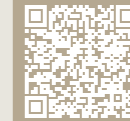

Entdecken Sie hier das gesamte Sortiment der Linus-Lamellenwände

## Sunclips®

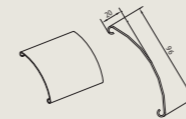

SE.096.01  
SE.096.02

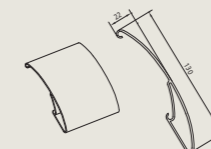

SE.130

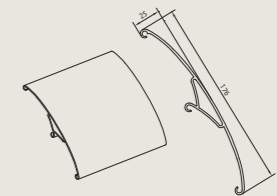

SE.176

## Icarus®

### Standardprofile

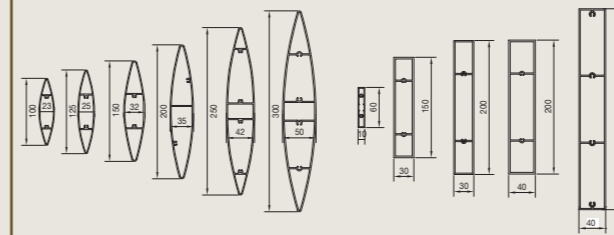

### Projektprofile

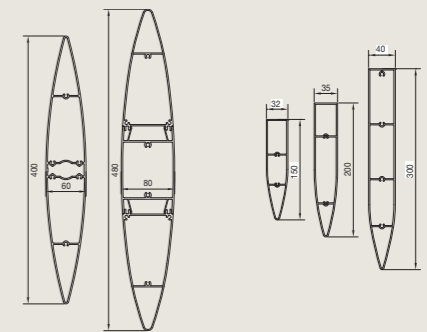

Extrusion auf Anfrage. Mindestbestellmenge und Liefertermin sind projektbezogen zu vereinbaren.

# ALLGEMEINES

## Materialien und Werkzeuge pflegen

Um eine Verformung der Lamellen zu vermeiden, müssen Sie beim Abladen und Lagern des Materials sehr vorsichtig vorgehen. Lieferungen auf Paletten dürfen niemals höher als zwei übereinander gestapelt werden. So reduzieren Sie das Verletzungsrisiko auf der Baustelle.

Um Schäden während der Lagerung, Verarbeitung oder Lieferung zu vermeiden, müssen folgende Regeln eingehalten werden:

- Die Produkte werden am besten in geschlossenen Räumen gelagert.
- Bei offener Lagerung im Freien ist die Verpackung zu entfernen, um das Eindringen von Wasser und eine mögliche Selbstentzündung zu vermeiden.
- Stellen Sie die Einzelteile niemals direkt auf feuchten Untergrund.
- Sorgen Sie für ausreichende Belüftung der Einzelteile während der Lagerung.
- Entfernen Sie Verunreinigungen durch Schlamm, Mörtel oder Kalk sofort mit viel sauberem Wasser.

Stellen Sie sicher, dass in der Nähe befindliche Geräte oder Installationen nicht versehentlich gegen die Kisten stoßen, um so Schäden zu verursachen. Die Komponenten sind in Holzkisten verpackt, um sie vor Beschädigungen zu schützen. Pakete und Kisten sind mit dem entsprechenden Inhalt gekennzeichnet. Das Etikett enthält einen Strichcode, der sich auf das interne Computersystem bezieht. Wenn möglich, werden Verbindungen zu Produktionszeichnungen hergestellt, die mit der Bestellung mitgeschickt werden können.

Die Lieferungen werden so geplant, dass das richtige Material in der gewünschten Nutzungsreihenfolge am richtigen Ort ist!



## MONTAGE VON TÜRELEMENTEN

- Aufgrund der Transportbedingungen kann das Türblatt bei großen oder Doppeltüren lose geliefert werden. Montage und Demontage des Türflügels: siehe Montageanleitung.
- Damit die Lamellen des Lamellenwandsystems und die Lamellen der Tür auf einer Linie sind und so das geradlinige Erscheinungsbild der Lamellenwand nicht stören, ist es ratsam, zuerst das Türelement und danach die Trägerprofile neben dem Türelement zu montieren.
- Damit die Tür ordnungsgemäß funktioniert, muss sie in beiden vertikalen Richtungen exakt rechtwinklig montiert sein!
- Außerdem muss die Endschiene des festen Rahmens (und insbesondere der Drehpunkt) ausreichend abgestützt sein.
- Die Befestigung erfolgt mit Befestigungselementen von Renson® und Verankerungsmaterial, das vom Monteur berechnet und geliefert wird.

## MONTAGE VON INSEKTEN-, VOGEL- ODER UNGEZIEFERSCHUTZ (OPTION)

- Maschendraht aus Edelstahl mit Maschen von 2,3 × 2,3 mm, 6 × 6 mm, 10 × 10 mm oder 20 × 20 mm (in Rollen geliefert). Der Maschendraht wird an der Unterkonstruktion oder den Tragprofilen befestigt.
- Montagevorschlag: Befestigen Sie erst ein Winkelprofil am Träger und schrauben Sie dann den Draht mit einer Flachlatte an das Winkelprofil.

## MONTAGE DES LAMELLENWANDSYSTEMS

### Positionieren und Ausrichten der Trägerprofile

- Bei der Planung und vor der Bestellung des Lamellenwandsystems sollte Folgendes berücksichtigt werden:
  - Der maximal zulässige Abstand zwischen den Tragprofilen ist abhängig von der Art der Lamellen und des Tragprofils sowie von der Windlast vor Ort.
  - Die vertikale freie Spannweite zwischen zwei Befestigungspunkten hängt von der Art des Tragprofils, vom freien Abstand zwischen zwei Tragprofilen und von der Windlast vor Ort ab. Weitere Informationen finden Sie in der Dokumentation der Renson®-Lamellenwand.
- Richten Sie die Tragprofile mit den vormontierten Lamellenhaltern seitlich so aus, dass die Lamellenhalter in der Höhe übereinstimmen. Verwenden Sie dazu geeignete Hilfsmittel, z. B. Laser, Schnur usw.  
Wenn das Niveau der Lamellenhalter in der Höhe variiert, sind die Lamellen nicht gleich hoch montiert und die Lamellenwand sieht nicht mehr ordentlich gleichmäßig aus. Bei großen Unterschieden rasten die Lamellen nicht mehr in die Lamellenhalter ein.

## REINIGUNGSHÄUFIGKEIT

Soweit die Aluminiumelemente normal beregnet werden und sich in einer neutralen Umgebung befinden, sollten sie ein- bis zweimal pro Jahr gründlich gereinigt werden. Aluminiumteile in städtischer oder industrieller Umgebung sollten mindestens zweimal im Jahr gründlich gereinigt werden. In Küstennähe und in Regionen mit stark verschmutzter Atmosphäre sollte die Reinigung öfter erfolgen. Die Reinigung der nicht beregneten Abschnitte sollte häufiger erfolgen.

## Montage des Trägerprofils an Dehnungsfuge

Bei der Planung und Montage des Lamellenwandsystems und der Dehnungsfuge müssen Sie stets die Wärmeausdehnung von Aluminium berücksichtigen. Der Wärmeausdehnungskoeffizient von Aluminium beträgt 0,024 mm/mK (das entspricht etwa einer Ausdehnung von 1 mm/m bei einer Temperaturerhöhung von 40 °C). Bei starken Temperaturschwankungen kann nicht ausgeschlossen werden, dass diese harmlose Wärmeausdehnung Knackgeräusche verursacht.

Um das so weit wie möglich zu vermeiden, sollten die Trägerprofile, auf denen die Lamellen befestigt werden, sauber ausgerichtet und perfekt rechtwinklig montiert werden. Es empfiehlt sich auch, mit kleineren Lamellenlängen zu arbeiten, damit die Gesamtfuge pro Profil im Rahmen bleibt. Wenn Sie sich für pulverbeschichtete Versionen entscheiden, verringern Sie das Risiko von Dehnungsgeräuschen. Um die Ausdehnung der Lamellen nach der Montage nicht zu behindern, gibt es 2 mögliche Ausführungsarten auf der Höhe der Lamellenfugen:

### Option 1: Montage eines Trägerprofils mit Doppellamellenhalter für zwei Lamellen (Art L.XXX.12)

#### Option 1

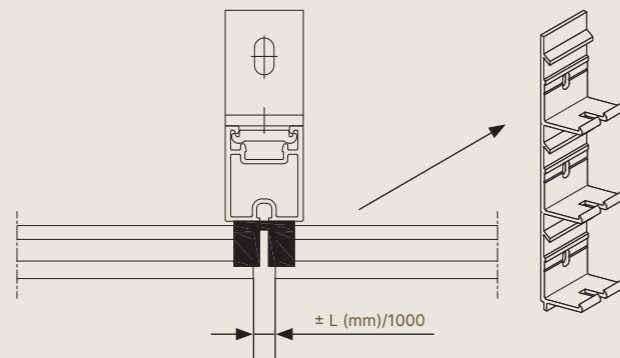

### Option 2: Montage von zwei separaten Trägerprofilen mit vormontierten Standard-Lamellenhaltern (Art: L.XXX.11)

#### Option 2

Diese Variante empfiehlt sich besonders für die Montage auf Unterkonstruktionen mit geringerer Steifigkeit (z. B. Holz) oder in Bereichen mit extremen Temperaturunterschieden.

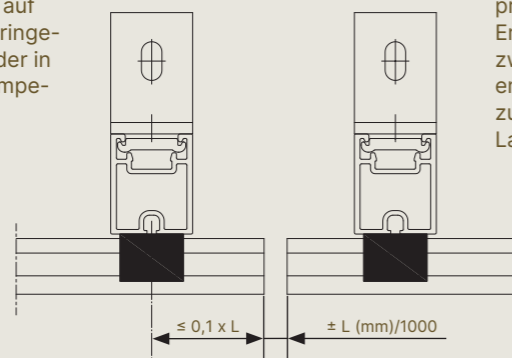

Positionieren Sie die Trägerprofile so nah wie möglich am Ende der Lamelle. Der Abstand zwischen Träger und Lamellenende darf nicht mehr als 10 % der zulässigen freien Spannweite der Lamelle betragen.

! Weitere und ausführlichere Informationen zur Montage finden Sie in unserem Renson Professional Portal unter [renson.net](https://www.renson.net)



Galapagos



## RENSON Fabricater

rotec Berlin Metalltechnik GmbH  
Werner-Voß-Damm 58, 12101 Berlin  
Mail: [info@rotec-berlin.de](mailto:info@rotec-berlin.de)  
Telefon: 030 789039-41  
Internet:  
[rote-blog.de](http://rote-blog.de), [wetterschutzgitter.com](http://wetterschutzgitter.com), [rotec-lueftungsgitter.de](http://rotec-lueftungsgitter.de)



Alle abgebildeten Fotos dienen lediglich der Veranschaulichung und stellen eine Momentaufnahme einer Anwendungssituation dar. Das tatsächliche Produkt kann aufgrund von Produktänderungen abweichen. Renson® behält sich das Recht vor, technische Änderungen an den hier vorgestellten Produkten vorzunehmen. Die neuesten Broschüren können Sie auf [www.renson.net](http://www.renson.net) herunterladen.

